

**siac** arquitectura

era esquerra 15 1r  
08242 manresa  
siac@siacarquitectura.com  
t 938726119

PROJECTE BÀSIC I D'EXECUCIÓ

**URBANITZACIÓ VIALS  
DE LA UNITAT  
D'ACTUACIÓ UA-2**

**Plànols**

PROMOTOR  
Junta de Compensació de la UA-2

SITUACIÓ  
Carretera de Solsona i Carretera de La Coma

Localitat  
25282 Sant Llorenç de Morunys  
LLEIDA

REFERENCIA DATA  
**403-03 maig 2019**

## **DOCUMENT RECULL SIGNATURA ELECTRÒNICA**

Manresa 8 de maig de 2019

La present documentació:

Projecte Bàsic i d'Execució de la Urbanització Vials de la Unitat d'Actuació núm. 2 (UA-2) per la Junta de Compensació ua-2 de Sant Llorenç de Morunys. 25282. Plànols

Ha esta elaborada per l'equip redactor, on deixem signats la documentació següent en la seva totalitat, amb les nostres signatures electròniques:

**siac** arquitectura

c. era esquerra 15 1r  
08242 manresa  
siac@siacarquitectura.com  
t 938726119  
f 938722219

### **SERVEIS INTERACTIUS D'ARQUITECTURA SLP**

CIF B-62266473

arquitectes:

Jordi Capellas Farràs col·legiat 22293-3

Ramir Ferrer Galbany col·legiat 23682-9

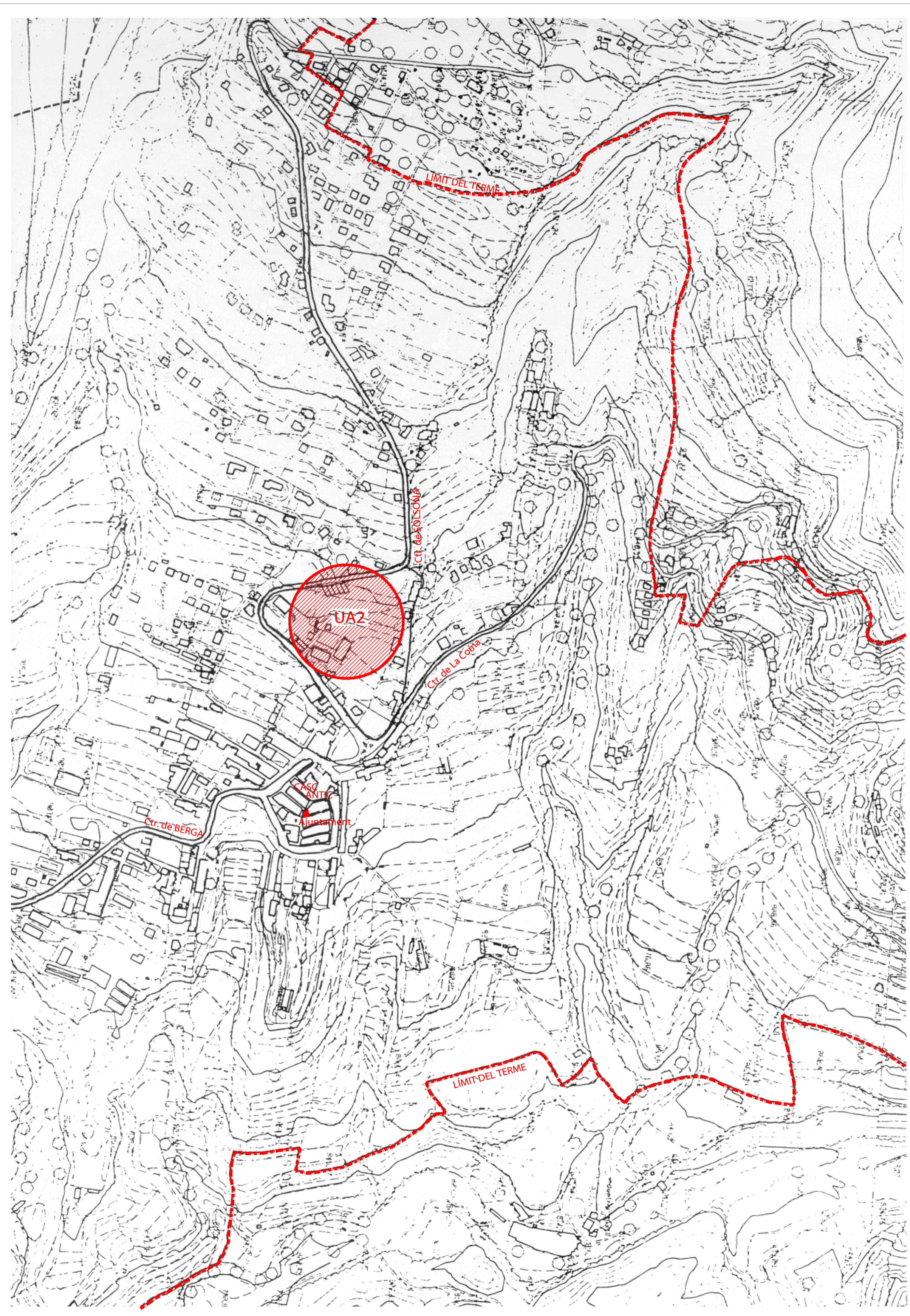

SITUACIÓ  
1/5000

EMPLAÇAMENT  
1/1000

**siac** arquitectura

era esquerra 15 1r  
08242 manresa  
siac@siacarquitectura.com  
t 938726119  
f 938722219

PROJECTE  
**URBANITZACIÓ VIALS  
ÀMBIT UA-2  
CARRERS A,B,C  
I COMPLEMENTS**

PROMOTOR  
Junta de Compensació de La UA-2

SITUACIÓ  
carretera de Solsona i carretera de La Coma

LOCALITAT  
Sant Llorenç de Morunys (Lleida)

PLÀNOL  
**SITUACIÓ  
EMPLAÇAMENT**

ESCALA  
1/1000  
1/5000

No. PLÀNOL **01**

REFERÈNCIA  
403-03

DATA  
MAIG 2019

AUTOR

JORDI CAPELLAS I FARRÀS - RAMIR FERRER GALBANY (ARQUITECTES)

PROMOTOR

nom del promotor



**siac** arquitectura  
 era esquerra 15 1r  
 08242 manresa  
 siac@siacarquitectura.com  
 t 938726119  
 f 938722219

PROJECTE  
**URBANITZACIÓ VIALS  
 ÀMBIT UA-2  
 CARRERS A,B,C  
 I COMPLEMENTS**

PROMOTOR  
 Junta de Compensació de La UA-2

SITUACIÓ  
 carretera de Solsona i carretera de La Coma

LOCALITAT  
 Sant Llorenç de Morunys (Lleida)

PLÀNOL  
**TOPOGRÀFIC**

ESCALA A1-1/500 A3-1/1000 No. PLÀNOL **02A**

REFERÈNCIA 403-03 DATA MAIG 2019

AUTOR  
 JORDI CAPELLAS I FARRÀS - RAMIR FERRER GALBANY (ARQUITECTES)

PROMOTOR  
 nom del promotor

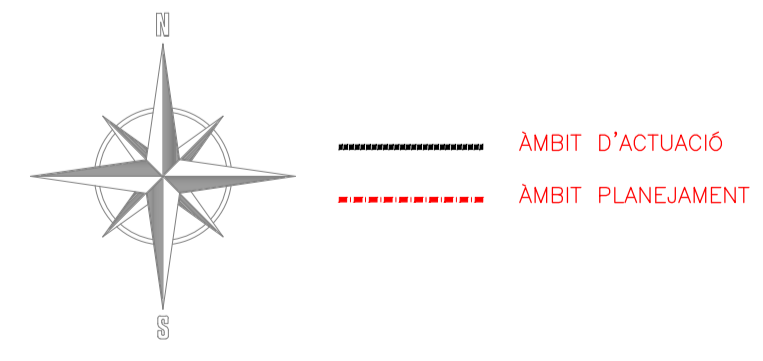

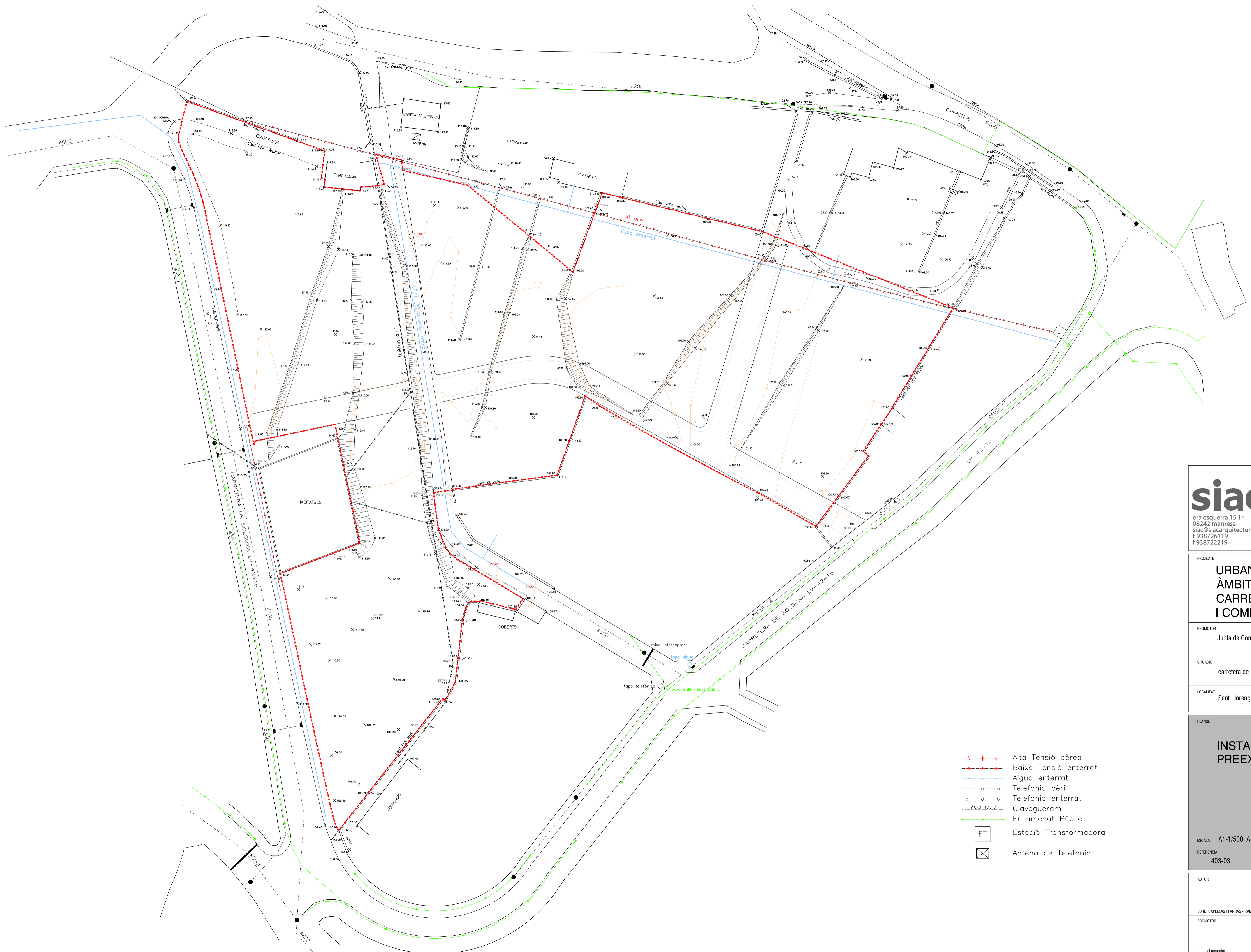

**siac** arquitectura  
 era esquerra 15 1r  
 08242 manresa  
 siac@siacarquitectura.com  
 t 938726119  
 f 938722219

PROJECTE  
**URBANITZACIÓ VIALS  
 ÀMBIT UA-2  
 CARRERS A,B,C  
 I COMPLEMENTS**

PROMOTOR  
 Junta de Compensació de La UA-2

SITUACIÓ  
 carretera de Solsona i carretera de La Coma

LOCALITAT  
 Sant Llorenç de Morunys (Lleida)

PLÀNOL  
**INSTAL·LACIONS  
 PREEXISTENTS**

ESCALA A1-1/500 A3-1/1000 No. PLÀNOL **02B**

REFERÈNCIA 403-03 DATA MAIG 2019

- Alta Tensió aèria
- Baixa Tensió enterrat
- Aigua enterrat
- Telefonia aèria
- Telefonia enterrat
- Clavegueram
- Enllumenat Públic
- Estació Transformadora
- Antena de Telefonia

AUTOR

PROMOTOR

JORDI CAPELLAS I FARRÀS - RAMIR FERRER GALBANY (ARQUITECTES)

nom del promotor

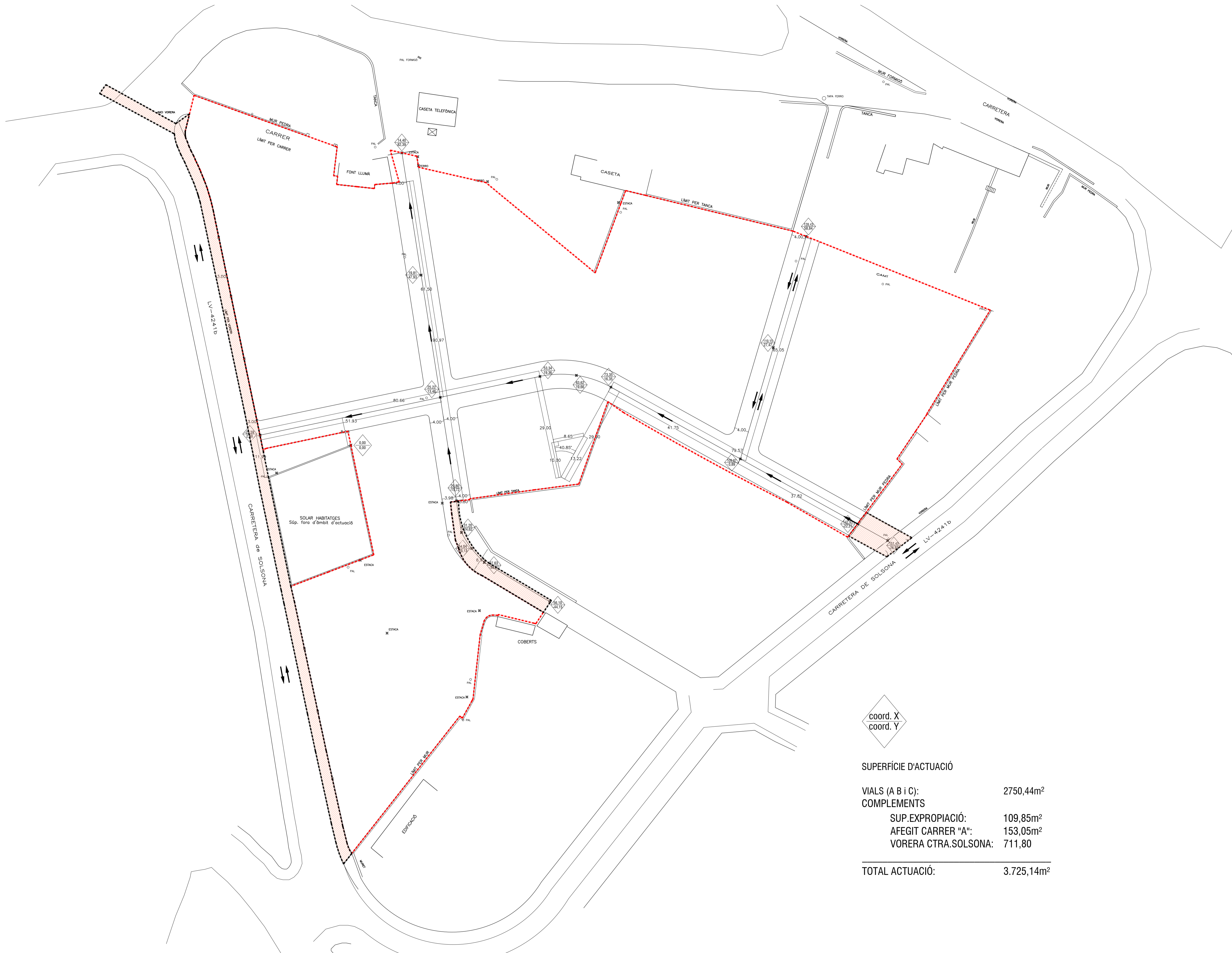

coord. X  
coord. Y

**SUPERFÍCIE D'ACTUACIÓ**

VIALS (A B I C):	2750,44m <sup>2</sup>
COMPLEMENTOS	
SUP. EXPROPIACIÓ:	109,85m <sup>2</sup>
AFEGIT CARRER "A":	153,05m <sup>2</sup>
VORERA CTRA. SOLSONA:	711,80
<b>TOTAL ACTUACIÓ:</b>	<b>3.725,14m<sup>2</sup></b>

**siac** arquitectura  
 era esquerra 15 1r  
 08242 manresa  
 siac@siacarquitectura.com  
 t 938726119  
 f 938722219

PROJECTE  
**URBANITZACIÓ VIALS  
 ÀMBIT UA-2  
 CARRERS A,B,C  
 I COMPLEMENTOS**

PROMOTOR  
 Junta de Compensació de La UA-2

SITUACIÓ  
 carretera de Solsona i carretera de La Coma

LOCALITAT  
 Sant Llorenç de Morunys (Lleida)

PLÀNOL  
**IMPLANTACIÓ PROPOSTA  
 Acotació d'Eixos  
 Coordenades de punts**

ESCALA A1-1/500 A3-1/1000 No. PLÀNOL **03**

REFERÈNCIA 403-03 DATA MAIG 2019

AUTOR  
 JORDI CAPELLAS I FARRÀS - RAMIR FERRER GALBANY (ARQUITECTES)

PROMOTOR  
 nom del promotor

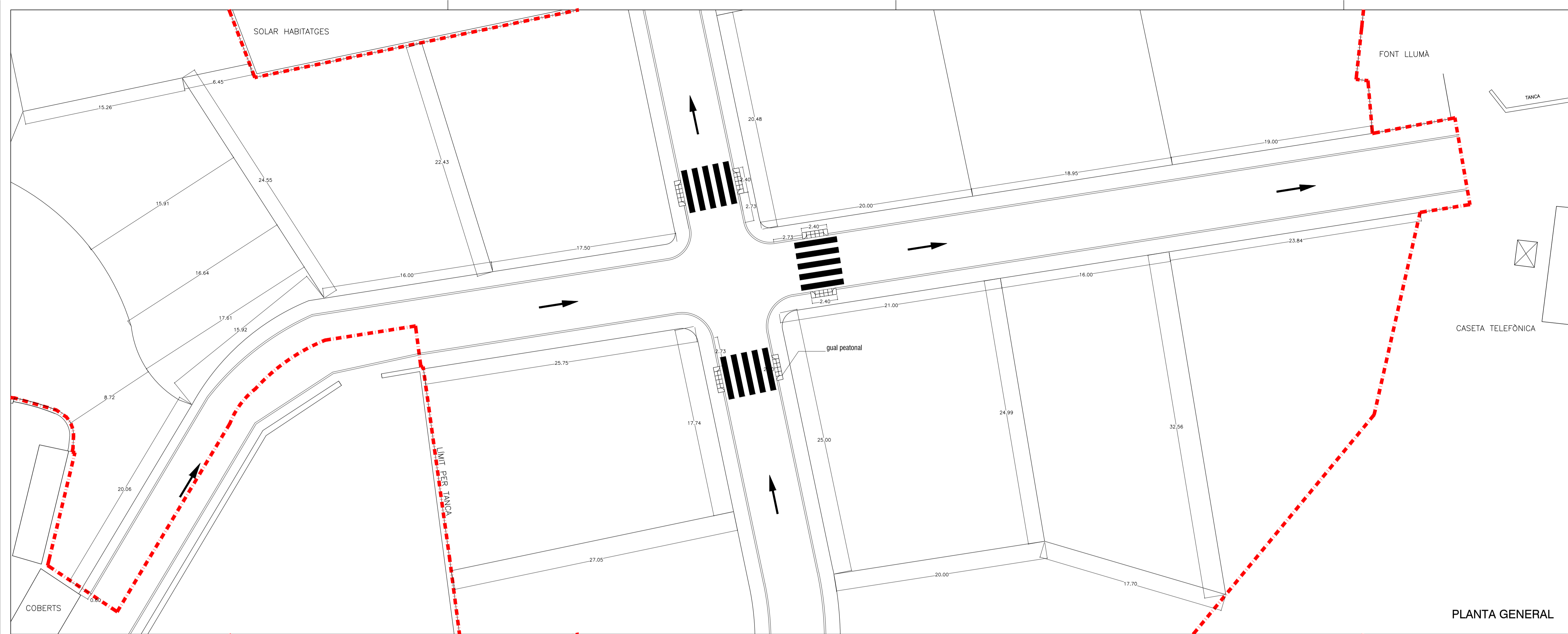

PLANTA GENERAL

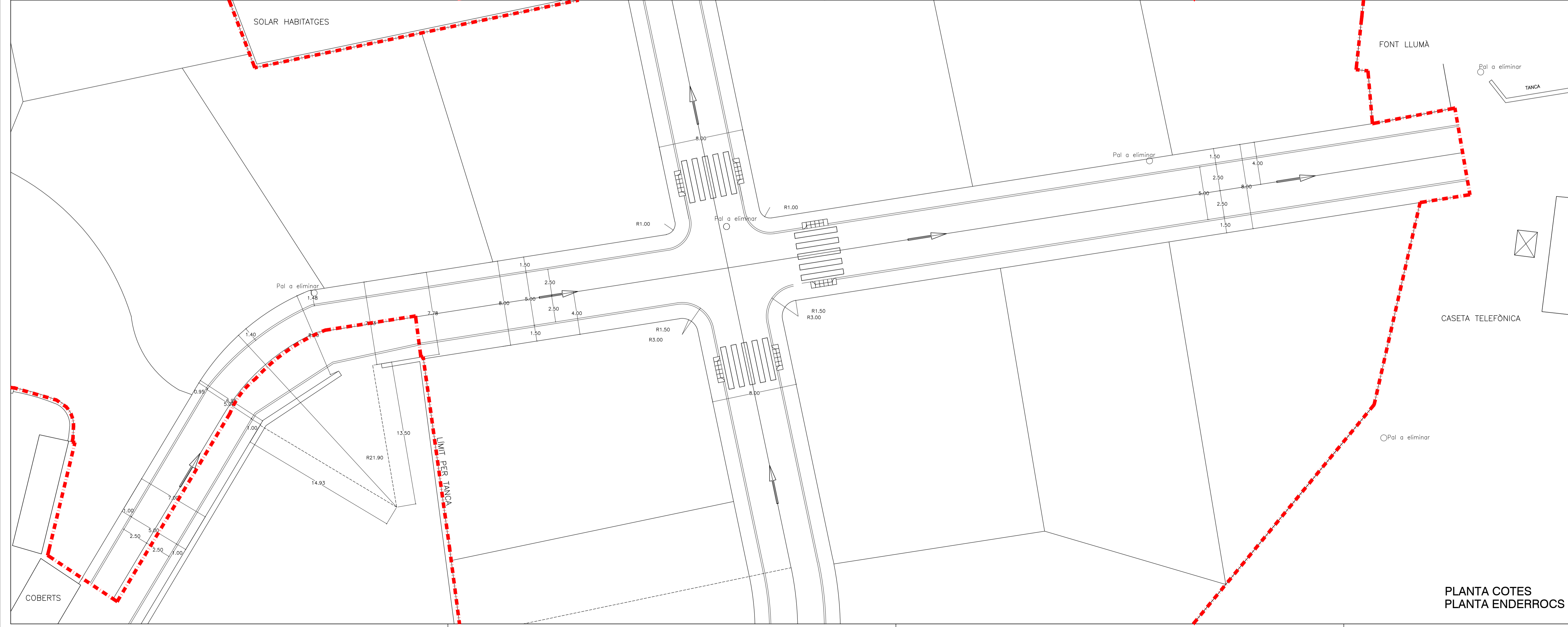
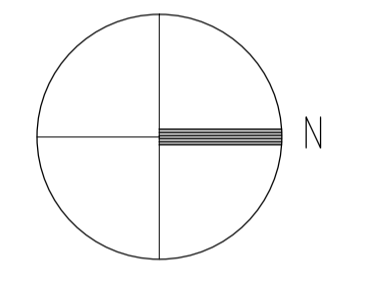

PLANTA COTES  
PLANTA ENDERROCS

**siac** arquitectura  
 era esquerra 15 1r  
 08242 manresa  
 siac@siacarquitectura.com  
 t 938726119  
 f 938722219

PROJECTE  
**URBANITZACIÓ VIALS  
 ÀMBIT UA-2  
 CARRERS A,B,C  
 I COMPLEMENTS**

PROMOTOR  
 Junta de Compensació de La UA-2

SITUACIÓ  
 carretera de Solsona i carretera de La Coma

LOCALITAT  
 Sant Llorenç de Morunys (Lleida)

PLÀNOL  
**Carrer "A"**

**PLANTA GENERAL  
 PLANTA COTES  
 PLANTA ENDERROCS**

ESCALA A1-1/200 A3-1/400 No. PLÀNOL **A-04**

REFERÈNCIA 403-03 DATA MAIG 2019

AUTOR  
 JORDI CAPELLAS I FARRÀS - RAMIR FERRER GALBANY (ARQUITECTES)

PROMOTOR  
 Sr. President de La Junta de Compensació de la UA-2

V: 1/100  
H: 1/200

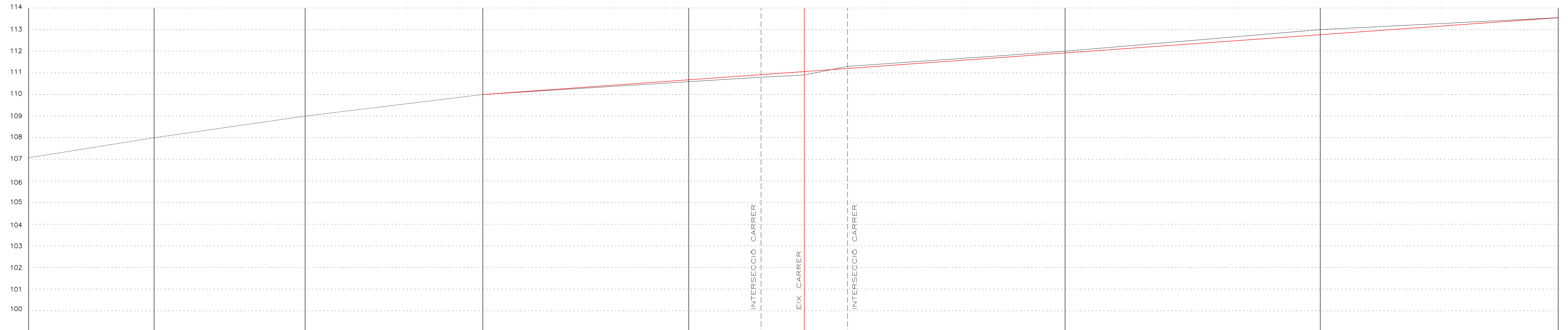

DISTÀNCIA A L'ORIGEN	Punt0	Punt1	Punt2	Punt3	Punt4	Punt5	Punt6	Punt7	Punt8	Punt9	Punt10	Punt11	Punt12	Punt13	Punt14	Punt15	Punt16	Punt17	Punt18	Punt19	Punt20	Punt21	Punt22
DISTÀNCIA PARCIAL	0.00	0.80	10.00	0.80	9.26	4.71	5.40	10.07	0.96	9.03	10.00	6.69	4.00	4.00	10.00	4.75	5.25	10.00	8.35	1.65	10.00	10.35	10.35
COTA RASANT	107.07	107.14	107.93	108.00	108.66	109.00	109.32	109.94	110.00	110.32	110.68	110.92	111.06	111.20	111.39	111.75	111.92	112.11	112.46	112.76	112.82	113.18	113.55
COTA TERRENY	107.07	107.14	107.93	108.00	108.66	109.00	109.32	109.94	110.00	110.28	110.59	110.80	110.90	111.30	111.48	111.83	112.00	112.22	112.64	113.00	113.04	113.29	113.55
PENDENT TERRENY		8.00%		7.15%		6.1%		3.1%		2.5%	10.00%		3.6%		4.25%		2.5%						
PENDENT CARRER		8.00%		7.15%		6.1%																	
PERFILS TRANSVERSALS	Spec.1	Spec.2	Spec.3	Spec.4	Spec.5	Spec.6	Spec.7	Spec.8	Spec.9	Spec.10	Spec.11	Spec.12	Spec.13	Spec.14	Spec.15	Spec.16	Spec.17	Spec.18	Spec.19	Spec.20	Spec.21	Spec.22	Spec.23
PERALTS																							

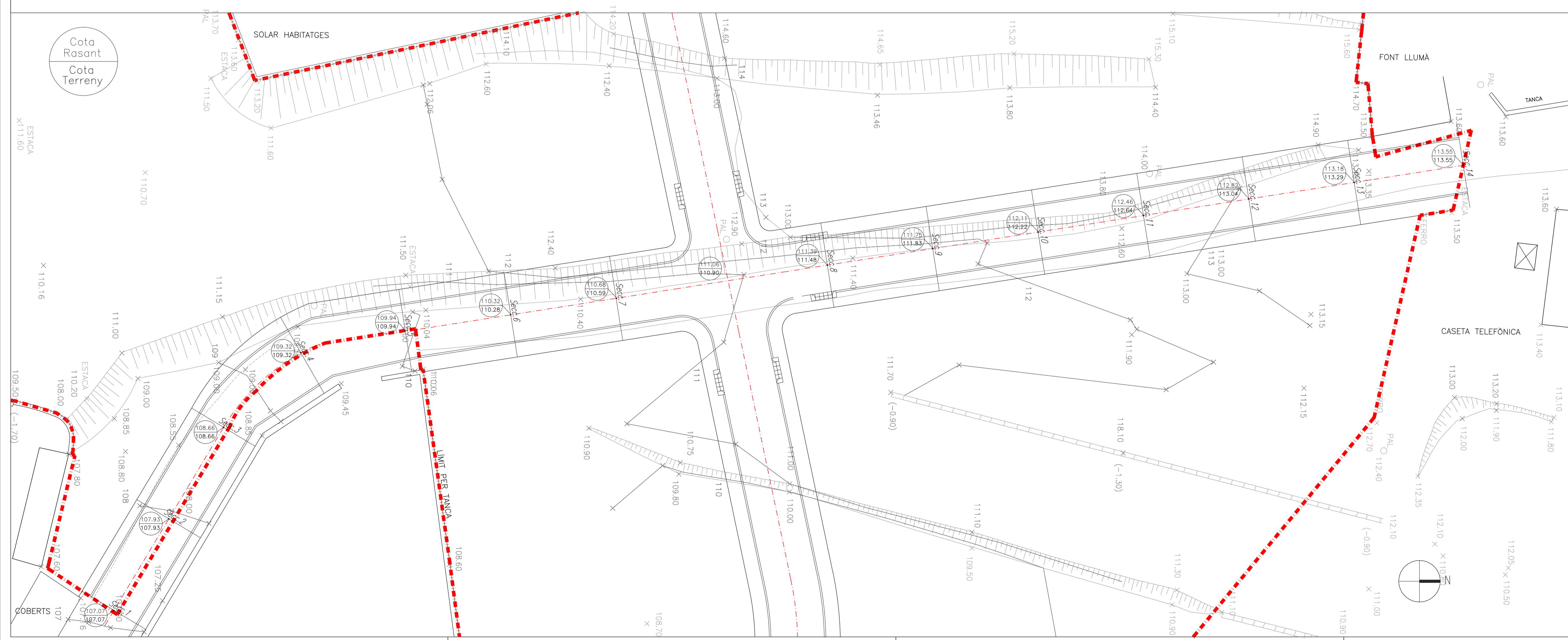

Cota Rasant  
Cota Terreny

**siac** arquitectura  
era esquerra 15 1r  
08242 manresa  
siac@siacarquitectura.com  
t 938726119  
f 938722219

PROJECTE  
**URBANITZACIÓ VIALS  
ÀMBIT UA-2  
CARRERS A,B,C  
I COMPLEMENTS**

PROMOTOR  
Junta de Compensació de La UA-2

SITUACIÓ  
carretera de Solsona i carretera de La Coma

LOCALITAT  
Sant Llorenç de Morunys (Lleida)

PLÀNOL  
**Carrer "A"**

**PERFIL LONGITUDINAL  
PLANTA RASANTS**

ESCALA A1-1/200 A3-1/400 No. PLÀNOL **A-05**

REFERÈNCIA 403-03 DATA MAIG 2019

AUTOR  
JORDI CAPELLAS I FARRÀS - RAMIR FERRER GALBANY (ARQUITECTES)

PROMOTOR  
Sr. President de La Junta de Compensació de la UA-2



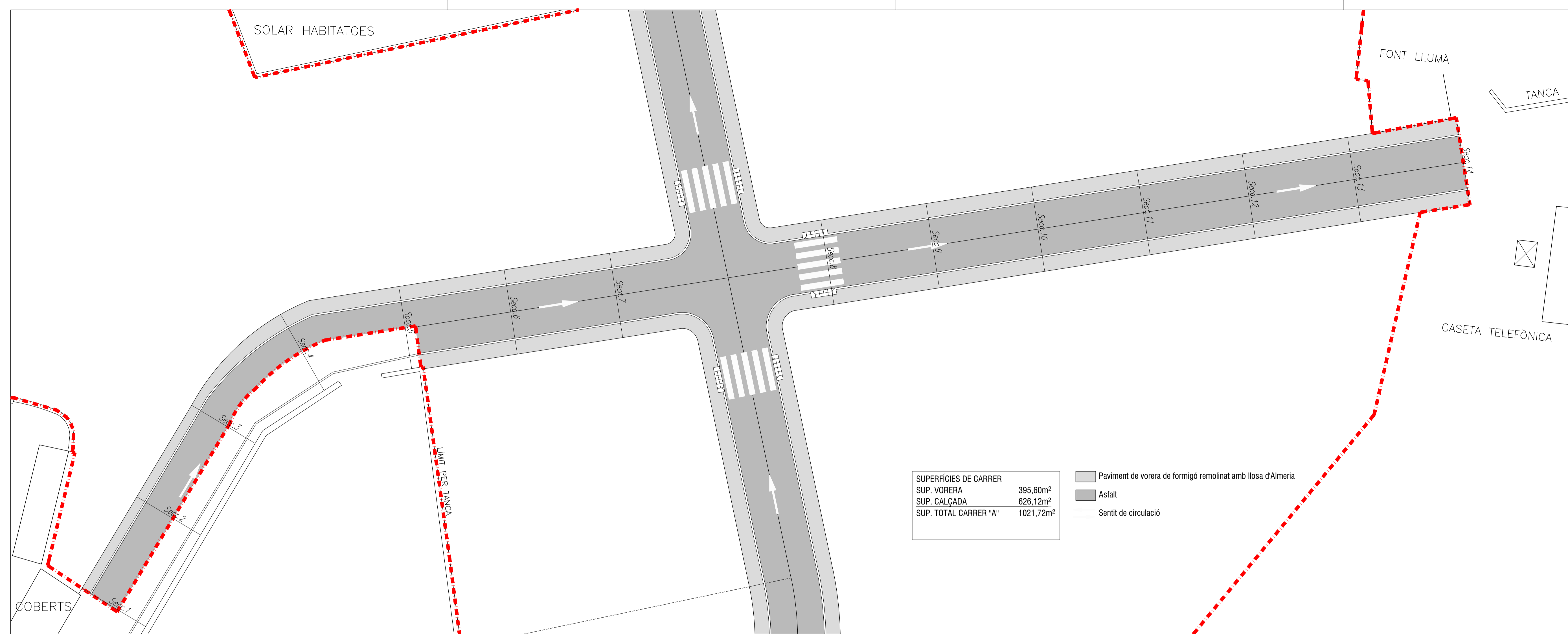

SUPERFÍCIES DE CARRER	
SUP. VORERA	395,60m <sup>2</sup>
SUP. CALÇADA	626,12m <sup>2</sup>
SUP. TOTAL CARRER "A"	1021,72m <sup>2</sup>

- Paviment de vorera de formigó remolinat amb llosa d'Almeria
- Asfalt
- Sentit de circulació

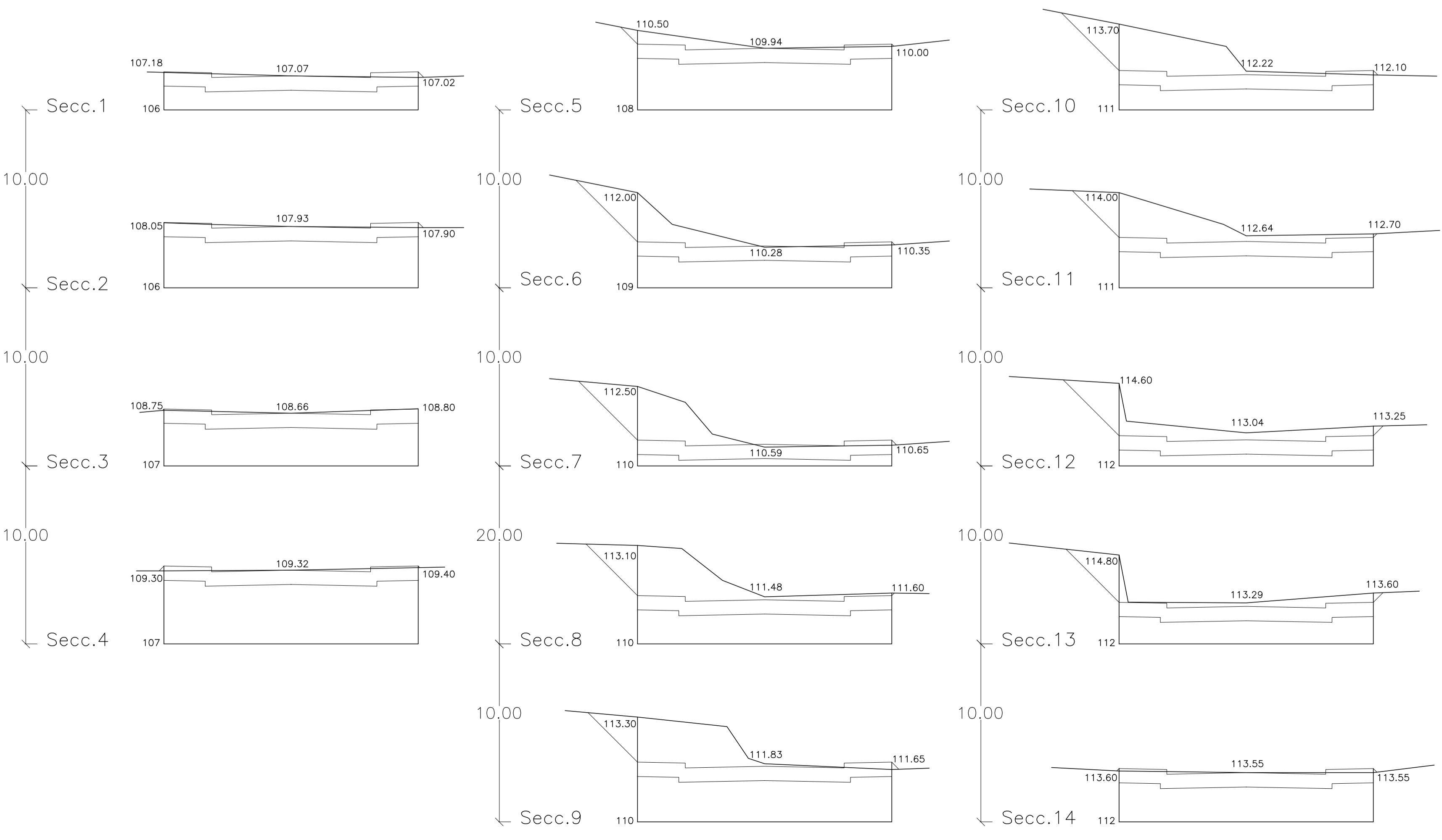
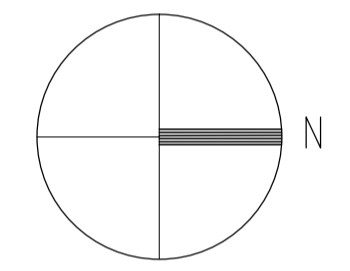

- EP. ENLLUMENAT PÚBLIC
- A. XARXA D'AIGUA
- BT. XARXA ELÈCTRICA
- T. XARXA DE TELÈFON

1. VORADA RECTA DE FORMIGÓ T-2, SECCIÓ NORMALITZADA C5
2. PAVIMENT DE VORERA DE FORMIGÓ de 15cm DE GRUIX ACABAT REMOLINAT MECÀNIC
3. FRANJA DE LLOSA D'ALMERIA (1m LINEAL D'AMPLADA CADA 5m LINEALS).
4. BASE DE FORMIGÓ H-150 10cm
5. RIGOLA DE FORMIGÓ, ACABAT REMOLINAT
6. CAPA DE RODADURA
7. AGLOMERAT ASFÀLTIC
8. REG D' IMPRIMACIÓ
9. BASE GRANULAR COMPACTADA AL 98% DEL PM
10. ENLLUMENAT PÚBLIC  
Bàcul Novatilu 'NIKOLSON' (ACN140NCON NEGRE MAT)  
LLUMINÀRIA Novatilu 'Villa Luxe' (ALVLL40 NEGRE MAT)

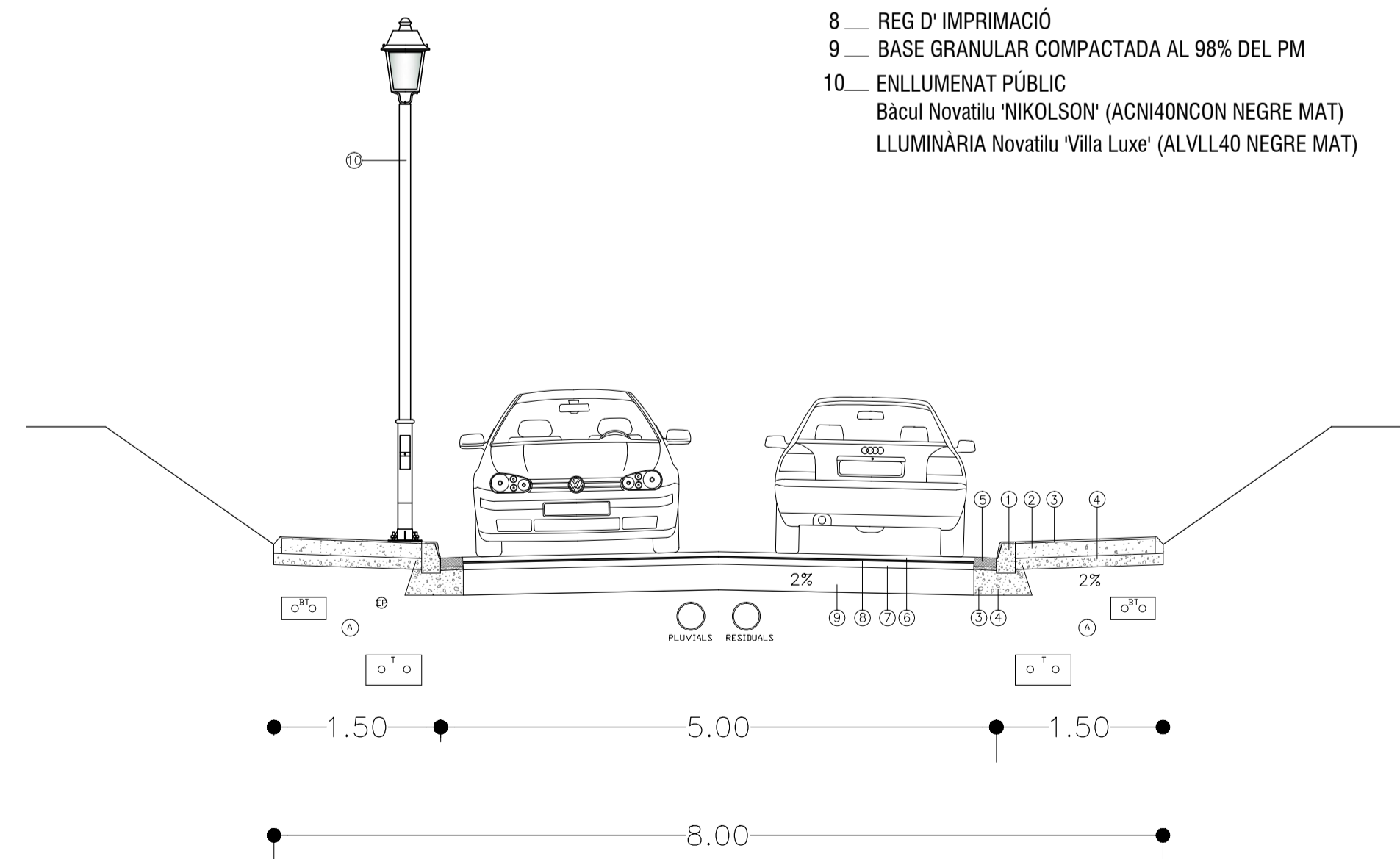

**siac** arquitectura  
 era esquerra 15 1r  
 08242 manresa  
 siac@siacarquitectura.com  
 t 938726119  
 f 938722219

PROJECTE  
**URBANITZACIÓ DELS CARRERS A, B I C DE LA (UA-2)**

PROMOTOR  
 Junta de Compensació de La UA-2

SITUACIÓ  
 carretera de Solsona i carretera de La Coma

LOCALITAT  
 Sant Llorenç de Morunys (Lleida)

PLÀNOL  
**Carrer "A"**

**PLANTA PAVIMENTS  
 PERFILS TRANSVERSAIS**

ESCALA A1-1/200 A3-1/400 No. PLÀNOL **A-06**

REFERÈNCIA 403-03 DATA MAIG 2019

AUTOR  
 JORDI CAPELLAS I FARRÀS - RAMIR FERRER GALBANY (ARQUITECTES)

PROMOTOR  
 Sr. President de la Junta de Compensació de la UA-2

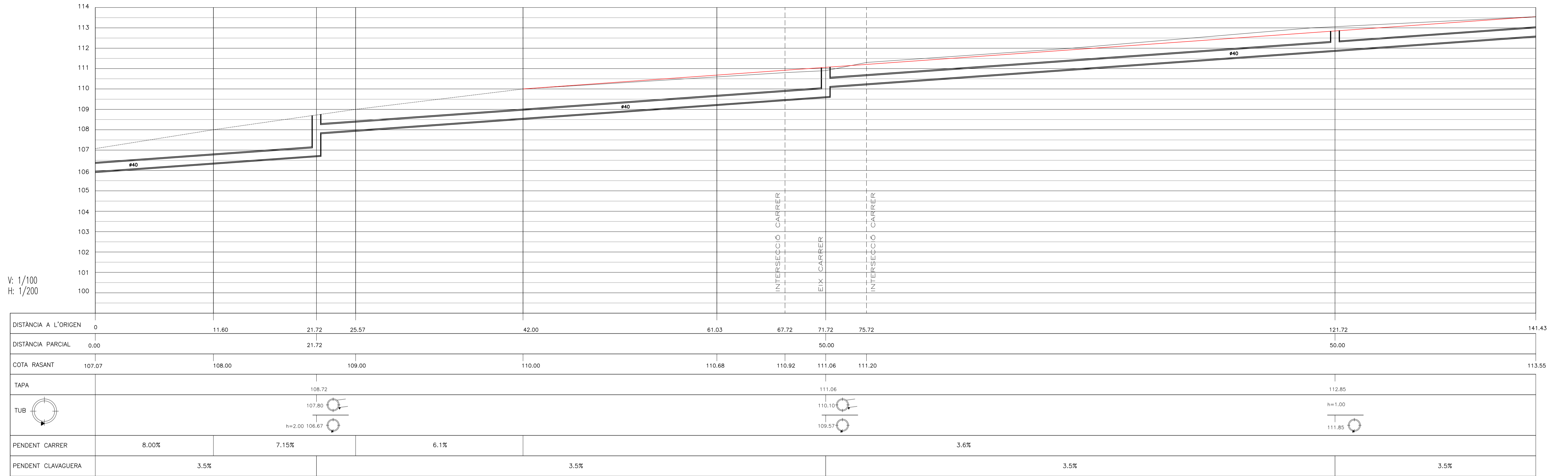

V: 1/100  
H: 1/200

DISTÀNCIA A L'ORIGEN	0	11.60	21.72	25.57	42.00	61.03	67.72	71.72	75.72	121.72	141.43
DISTÀNCIA PARCIAL	0.00		21.72					50.00		50.00	
COTA RASANT	107.07	108.00	109.00		110.00	110.68	110.92	111.06	111.20		113.55
TAPA			108.72					111.06		112.85	
TUB			107.80 h=2.00 106.67					110.10 109.57		h=1.00 111.85	
PENDENT CARRER	8.00%	7.15%		6.1%					3.6%		
PENDENT CLAVAGUERA		3.5%			3.5%					3.5%	3.5%

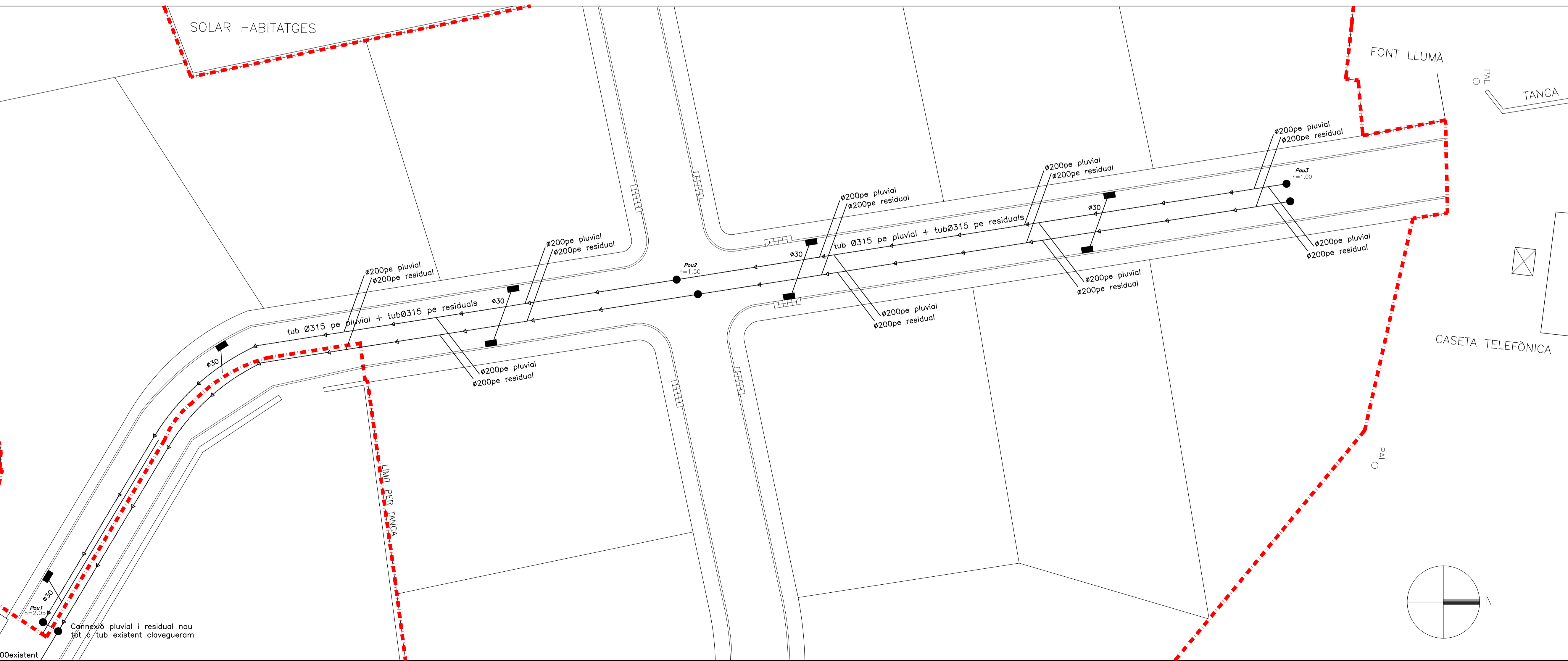

**siac** arquitectura  
 era esquerra 15 1r  
 08242 manresa  
 siac@siacarquitectura.com  
 t 938726119  
 f 938722219

PROJECTE  
**URBANITZACIÓ VIALS  
 ÀMBIT UA-2  
 CARRERS A,B,C  
 I COMPLEMENTS**

PROMOTOR  
 Junta de Compensació de La UA-2

SITUACIÓ  
 carretera de Solsona i carretera de La Coma

LOCALITAT  
 Sant Llorenç de Morunys (Lleida)

PLÀNOL  
**Carrer "A"**  
**XARXA CLAVEGUERAM**

ESCALA A1-1/200 A3-1/400 No. PLÀNOL **A-07**

REFERÈNCIA 403-03 DATA MAIG 2019

AUTOR  
 JORDI CAPELLAS I FARRÀS - RAMIR FERRER GALBANY (ARQUITECTES)

PROMOTOR  
 Sr. President de La Junta de Compensació de la UA-2

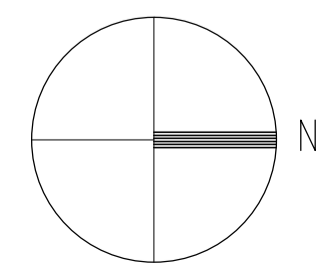

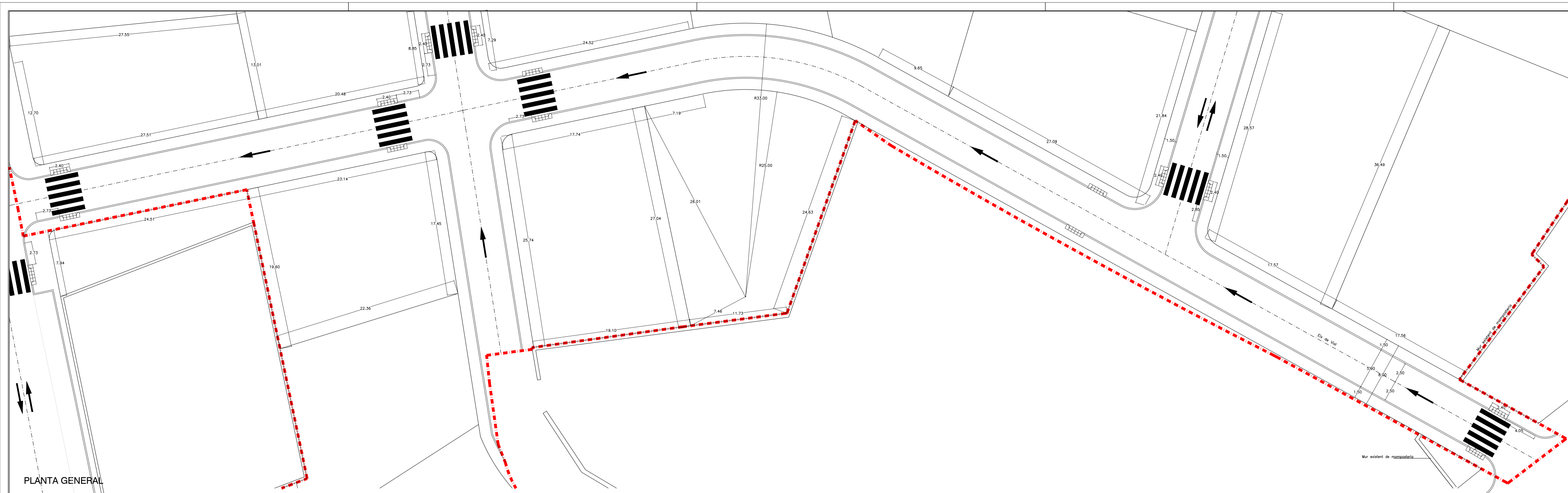

PLANTA GENERAL

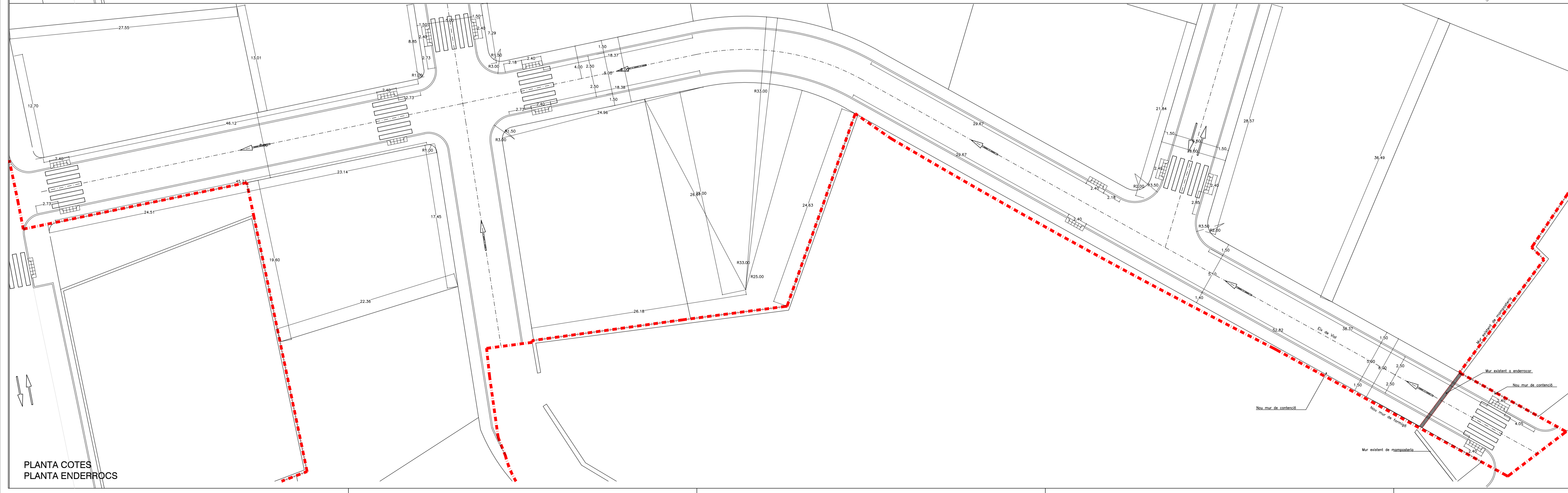

PLANTA COTES  
PLANTA ENDERROCS

**siac** arquitectura  
 era esquerra 15 1r  
 08242 manresa  
 siac@siacarquitectura.com  
 t 938726119  
 f 938722219

PROJECTE  
**URBANITZACIÓ VIALS  
 ÀMBIT UA-2  
 CARRERS A,B,C  
 I COMPLEMENTS**

PROMOTOR  
 Junta de Compensació de La UA-2

SITUACIÓ  
 carretera de Solsona i carretera de La Coma

LOCALITAT  
 Sant Llorenç de Morunys (Lleida)

PLANO  
**Carrer "B"**

**PLANTA GENERAL  
 COTES  
 ENDERROCS**

ESCALA A1-1/200 A3-1/400 NO. PLANO: **B-08**

REFERÈNCIA 403-03 DATA MAIG 2019

AUTOR  
 JORDI CAPELLAS I FARRAS - RAMON FERRER GALBANY (ARQUITECTES)

PROMOTOR  
 Sí. President de La Junta de Compensació de la UA-2

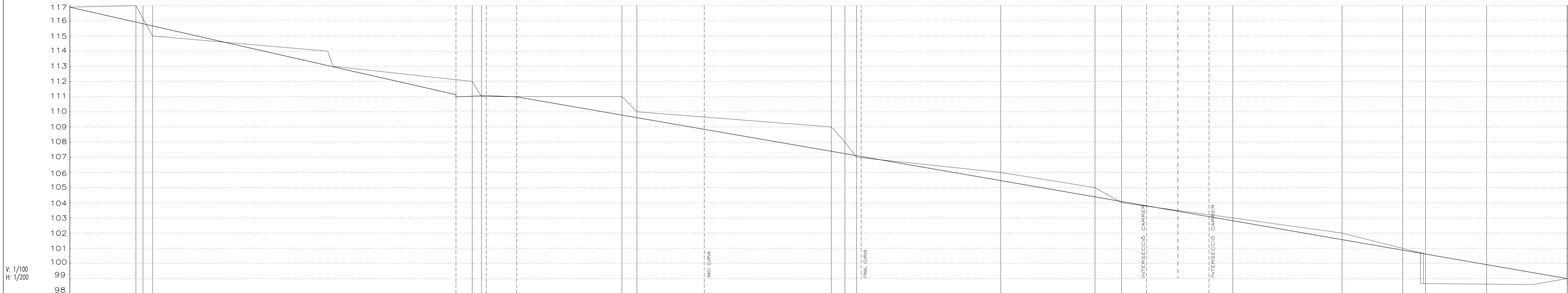

Punt0	Punt1	Punt2	Punt3			Punt6	Punt7			Punt9	Punt10		Punt11	Punt13		Punt14	Punt15	Punt16		Punt17	Punt18	Punt19	Punt20	Punt21									
0	8.72	9.65	10.90	19.65	33.98	34.70	53.05	54.27		72.77	74.76	83.63	100.38	103.71	106.81	122.71	135.13	138.63		153.29	167.70	175.70	178.70	197.39									
0.00	8.72	0.93	1.25	8.77	14.34	0.71	18.35	1.22		18.50	1.98		25.61	3.34	3.09	15.90	12.43	3.50		14.66	14.40	8.00	3.00	18.69									
116.90	115.9	115.8	115.66	114.68	113.05	112.97	111.02	111.05		109.78	109.61		107.40	107.10	106.84	105.46	104.39	104.08		103.81	101.57	100.87	100.62	99									
116.90	117	116.11	115	114.62	114	113	112	111		111	110		109	107	106.83	106	105	104		103	102	101	98.67	99									
PENDENT TERRENY																																	
PENDENT CARRER																																	
11.33%												-3%		3%		8.65%																	
PERFIS TRANSVERSALS																																	

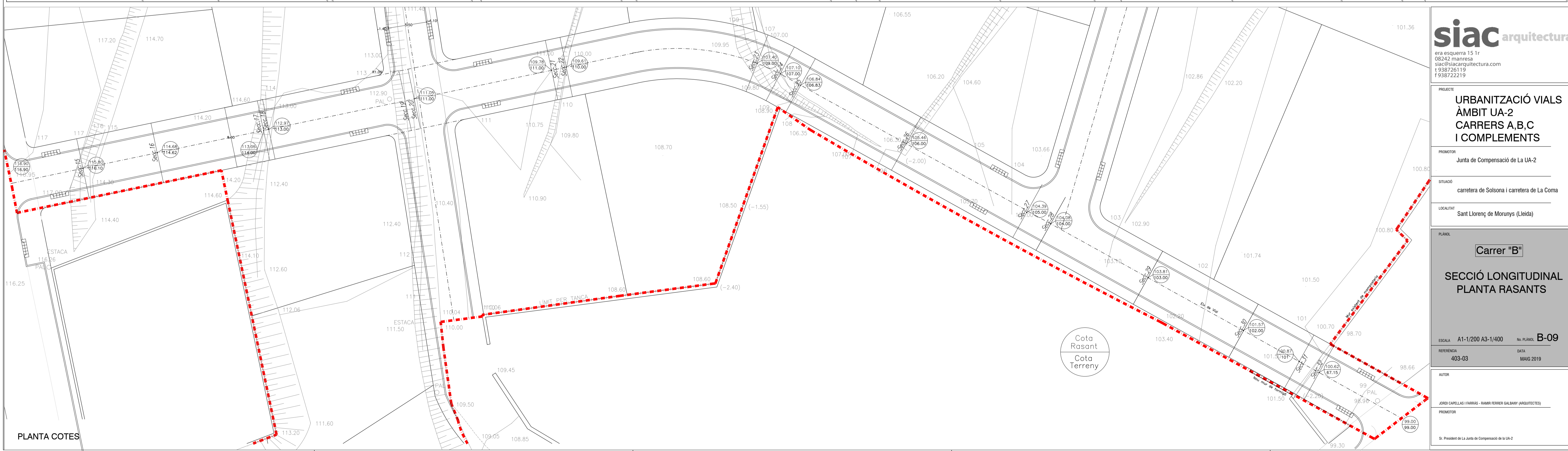

PLANTA COTES

**siac** arquitectura  
 era esquerra 15 1r  
 08242 manresa  
 siac@siacarquitectura.com  
 t 938726119  
 f 938722219

PROJECTE  
**URBANITZACIÓ VIALS  
 ÀMBIT UA-2  
 CARRERS A,B,C  
 I COMPLEMENTS**

PROMOTOR  
 Junta de Compensació de La UA-2

SITUACIÓ  
 carretera de Solsona i carretera de La Coma

LOCALITAT  
 Sant Llorenç de Morunys (Lleida)

PLANO  
**Carrer "B"**  
**SECCIÓ LONGITUDINAL  
 PLANTA RASANTS**

ESCALA A1-1/200 A3-1/400 NÚ. PLANO: **B-09**

REFERÈNCIA 403-03 DATA MAIG 2019

AUTOR  
 JORDI CAPELLAS I FABRAS - RAMON FERRER GALBANY (ARQUITECTES)

PROMOTOR  
 Sr. President de La Junta de Compensació de la UA-2

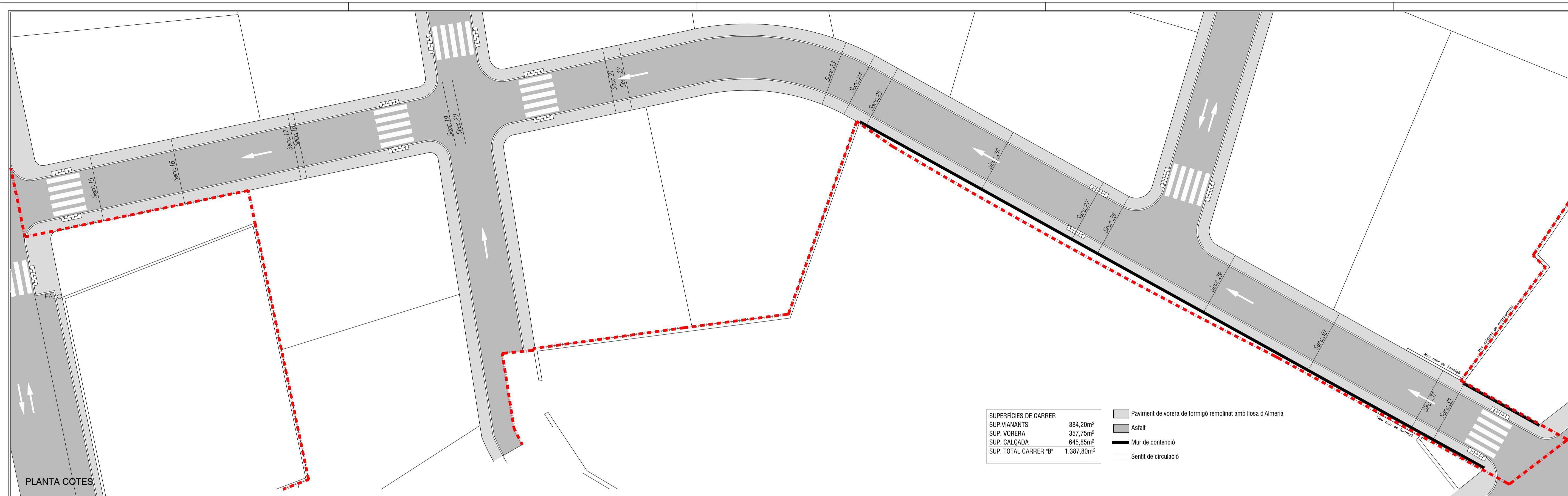

PLANTA COTES

SUPERFÍCIES DE CARRER	
SUP. VIANANTS	384,20m <sup>2</sup>
SUP. VORERA	357,75m <sup>2</sup>
SUP. CALÇADA	645,85m <sup>2</sup>
SUP. TOTAL CARRER 'B'	1.387,80m <sup>2</sup>

- EP... ENLLUMENAT PÚBLIC  
 A... XARXA D'ÀGUA  
 BT... XARXA ELÈCTRIQA  
 T... XARXA DE TELÈFON
- VORADA RECTA DE FORMIGÓ T-2, SECCIÓ NORMALITZADA C5
  - PAVIMENT DE VORERA DE FORMIGÓ de 15cm DE GRUIX ACABAT REMOLINAT MECÀNIC
  - FRANJA DE LLOSA D'ALMERIA (1m LINEAL D'AMPLADA CADA 5m LINEALS DE VORERA).
  - BASE DE FORMIGÓ H-150 10cm
  - RIGOLA DE FORMIGÓ, ACABAT REMOLINAT
  - CAPA DE RODADURA
  - AGLOMERAT ASFÀLTIC
  - REG D'IMPRIMACIÓ
  - BASE GRANULAR COMPACTADA AL 98% DEL PM
  - ENLLUMENAT PÚBLIC  
 Bàcul Novatilu 'NIKOLSON' (ACN140NCON NEGRE MAT)  
 LLUMINÀRIA Novatilu 'Villa Luxe' (ALVLL40 NEGRE MAT)

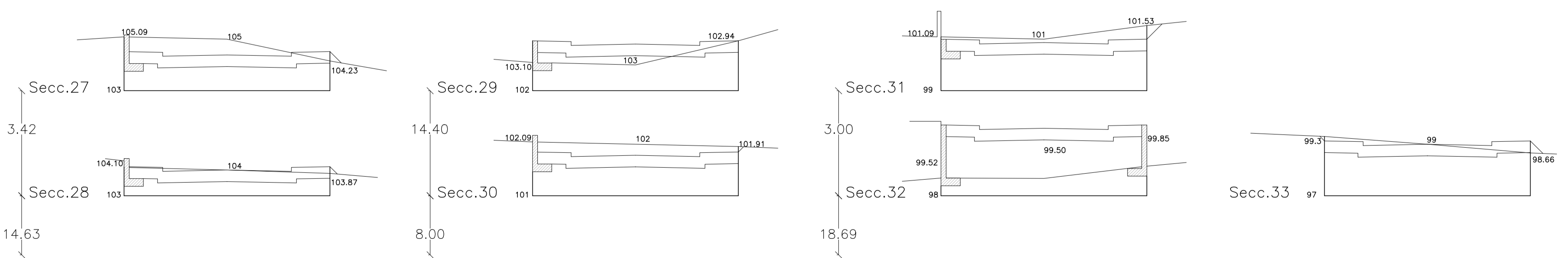
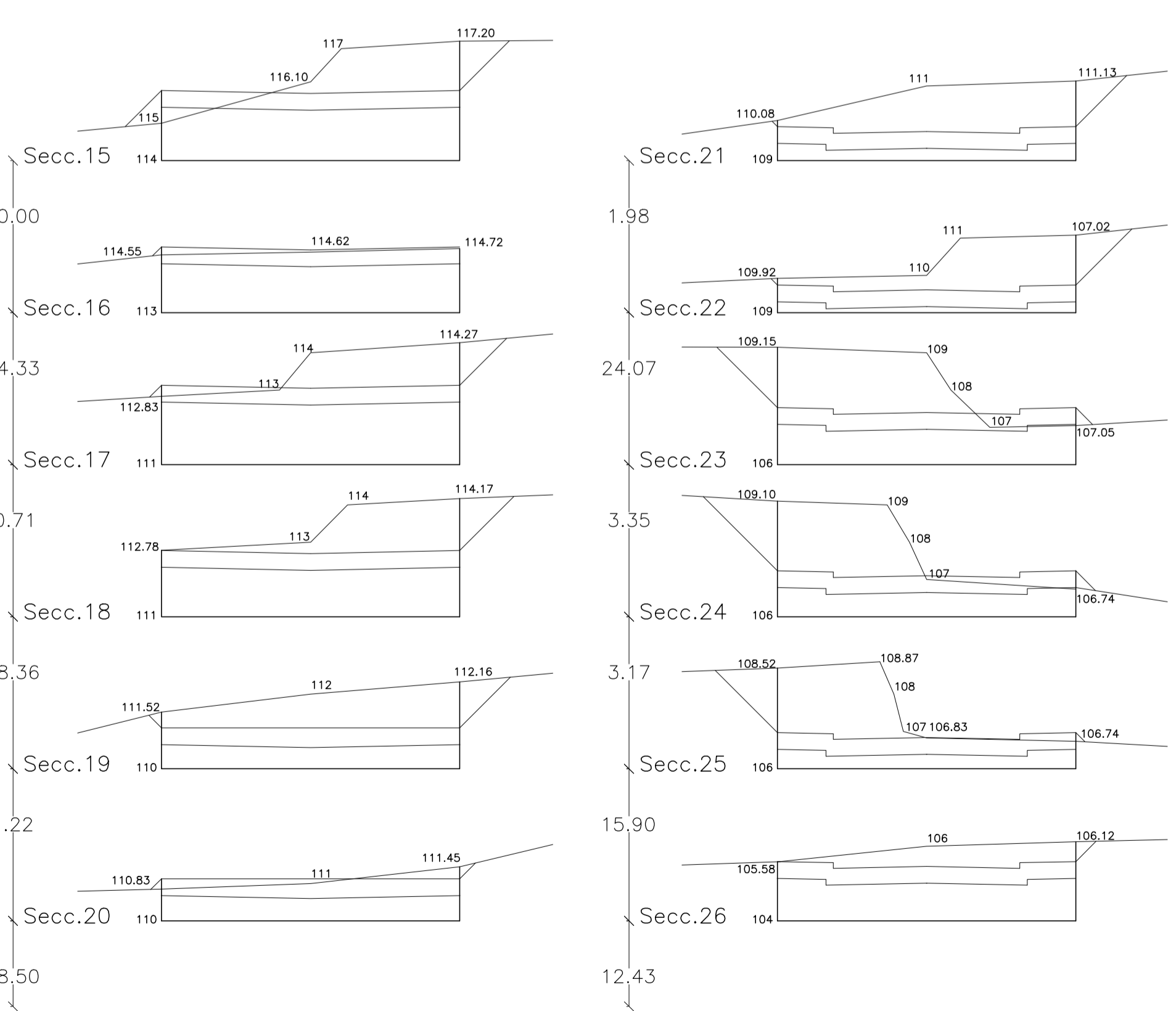
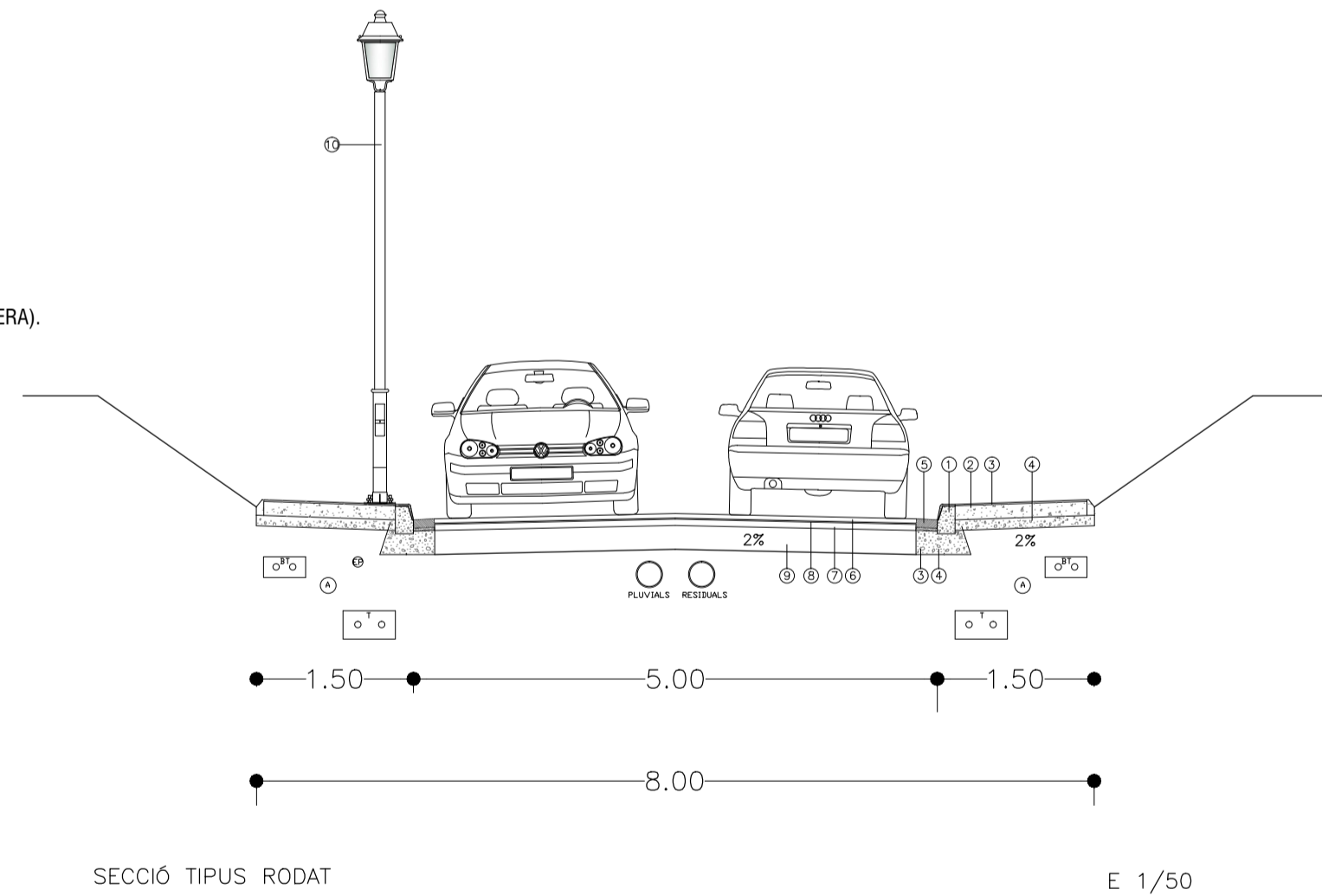

**siac** arquitectura  
 era esquerra 15 1r  
 08242 manresa  
 siac@siacarquitectura.com  
 t 938726119  
 f 938722219

PROJECTE  
**URBANITZACIÓ VIALS  
 ÀMBIT UA-2  
 CARRERS A,B,C  
 I COMPLEMENTS**

PROMOTOR  
 Junta de Compensació de La UA-2

SITUACIÓ  
 carretera de Solsona i carretera de La Coma

LOCALITAT  
 Sant Llorenç de Morunys (Lleida)

PLANO  
**Carrer "B"**

PLANTA PAVIMENTS  
 PERFILS TRANSVERSALS

ESCALA  
 A1H-1/200 A3H-1/400  
 A1V-1/50 A3H-1/100  
 NO. PLAN: **B-10**

REFERÈNCIA  
 403-03

DATA  
 MAIG 2019

AUTOR  
 JORDI CAPELLAS I FABRÉS - RAMON FERRER GALBANY (ARQUITECTES)

PROMOTOR  
 Sí. President de La Junta de Compensació de la UA-2

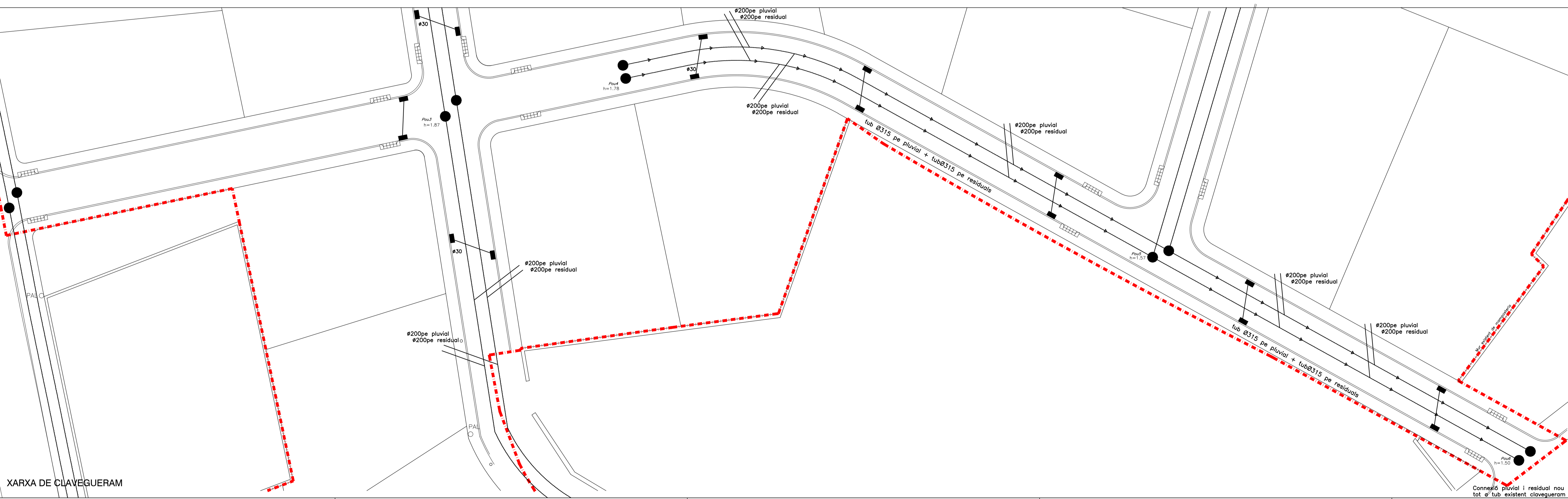
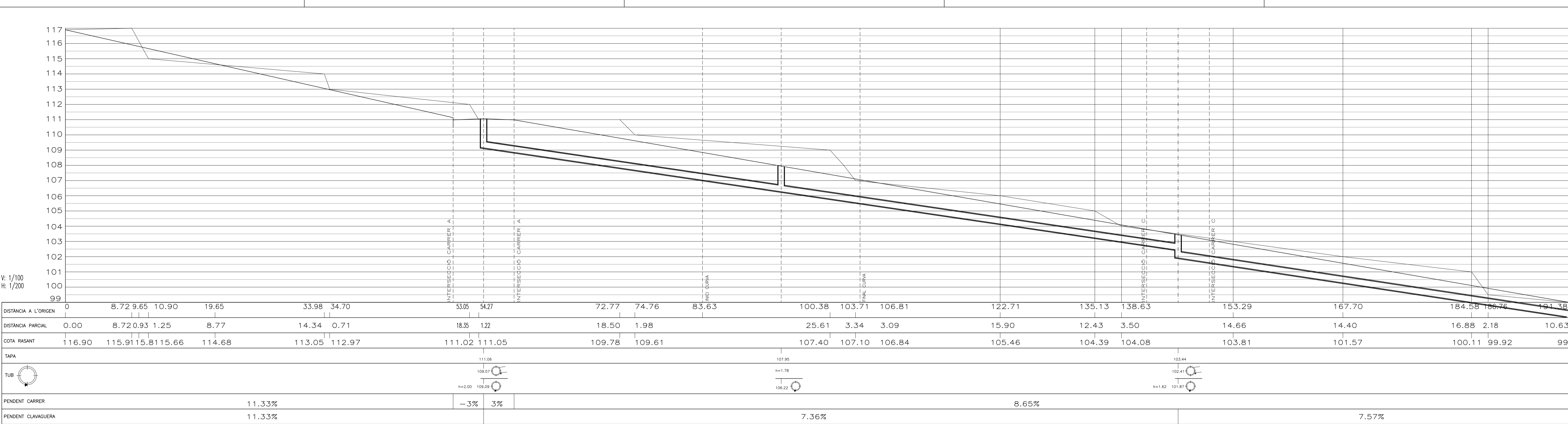

**siac arquitectura**  
 era esquerra 15 1r  
 08242 manresa  
 siac@siacarquitectura.com  
 t 938726119  
 f 938722219

**PROJECTE**  
 URBANITZACIÓ VIALS  
 ÀMBIT UA-2  
 CARRERS A,B,C  
 I COMPLEMENTS

**PROMOTOR**  
 Junta de Compensació de La UA-2

**SITUACIÓ**  
 carretera de Solsona i carretera de La Coma

**LOCALITAT**  
 Sant Llorenç de Morunys (Lleida)

**PLANO**  
 Carrer "B"

**XARXA DE CLAVEGUERAM**

**ESCALA** A1-1/200 A3-1/400 **NÚ. PLANO** B-11

**REFERÈNCIA** 403-03 **DATA** MAIG 2019

**AUTOR**  
 JORDI CAPELLAS I FABRAS - RAMON FERRER GALBANY (ARQUITECTES)

**PROMOTOR**  
 Sí: Presidenc de La Junta de Compensació de la UA-2

XARXA DE CLAVEGUERAM

Connexió pluvial i residual nou tot a tub existent clavegueram

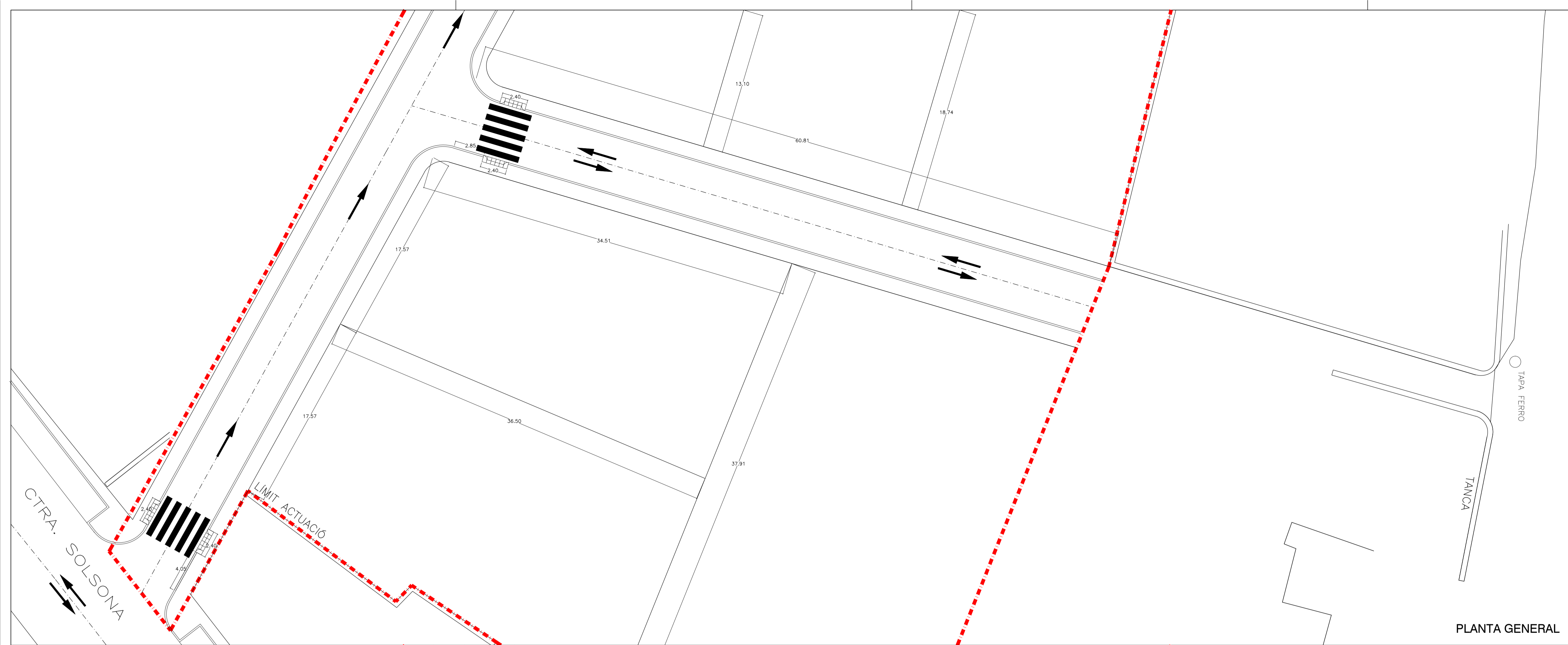

PLANTA GENERAL

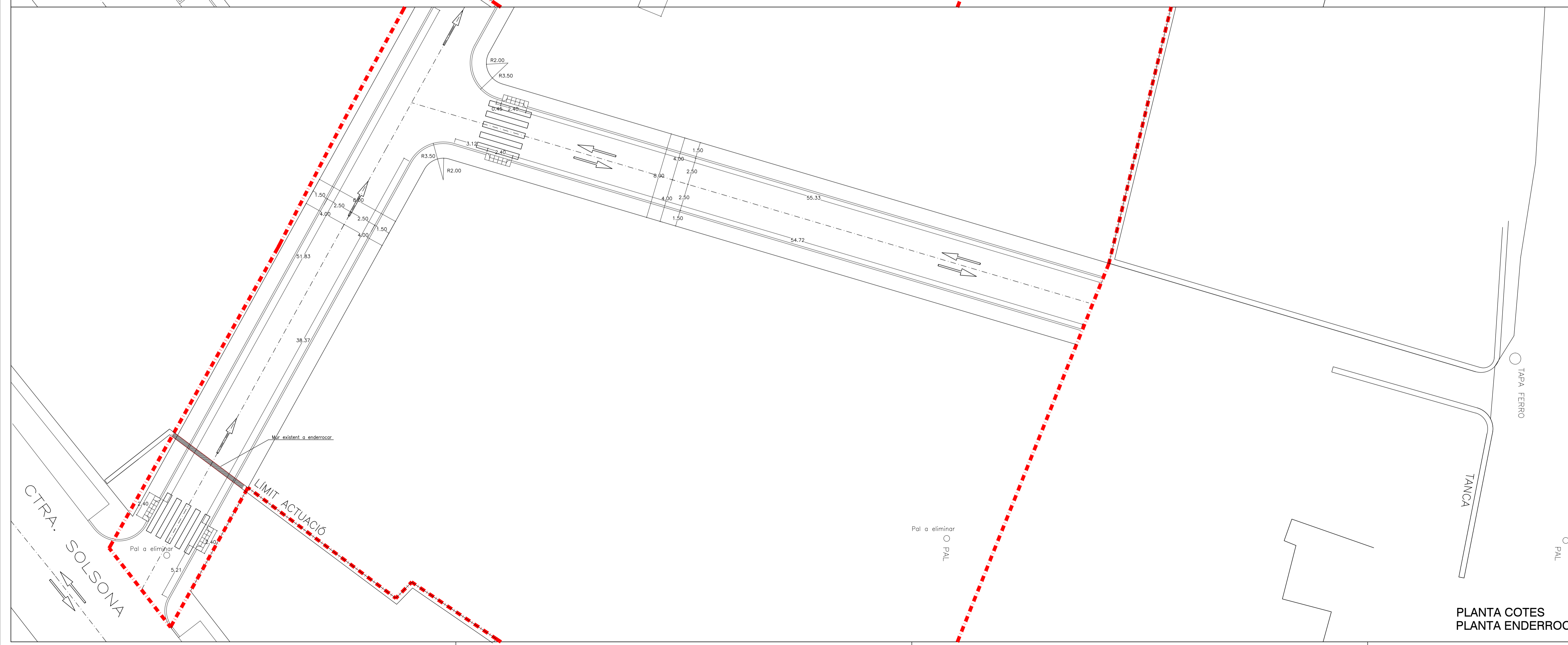

PLANTA COTES  
PLANTA ENDERROCS

**siac** arquitectura  
 era esquerra 15 1r  
 08242 manresa  
 siac@siacarquitectura.com  
 t 938726119  
 f 938722219

PROJECTE  
**URBANITZACIÓ VIALS  
 ÀMBIT UA-2  
 CARRERS A,B,C  
 I COMPLEMENTS**

PROMOTOR  
 Junta de Compensació de La UA-2

SITUACIÓ  
 carretera de Solsona i carretera de La Coma

LOCALITAT  
 Sant Llorenç de Morunys (Lleida)

PLÀNOL  
**Carrer "C"**  
**PLANTA GENERAL  
 PLANTA COTES  
 ENDERROCS**

ESCALA A1-1/200 A3-1/400 No. PLÀNOL **C-12**

REFERÈNCIA 403-03 DATA MAIG 2019

AUTOR  
 JORDI CAPELLAS I FARRÀS - RAMIR FERRER GALBANY (ARQUITECTES)

PROMOTOR  
 Sr. President de La Junta de Compensació de la UA-2

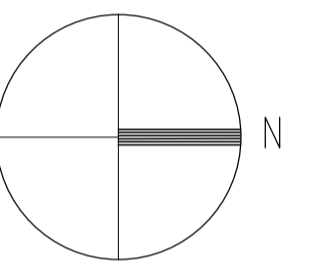
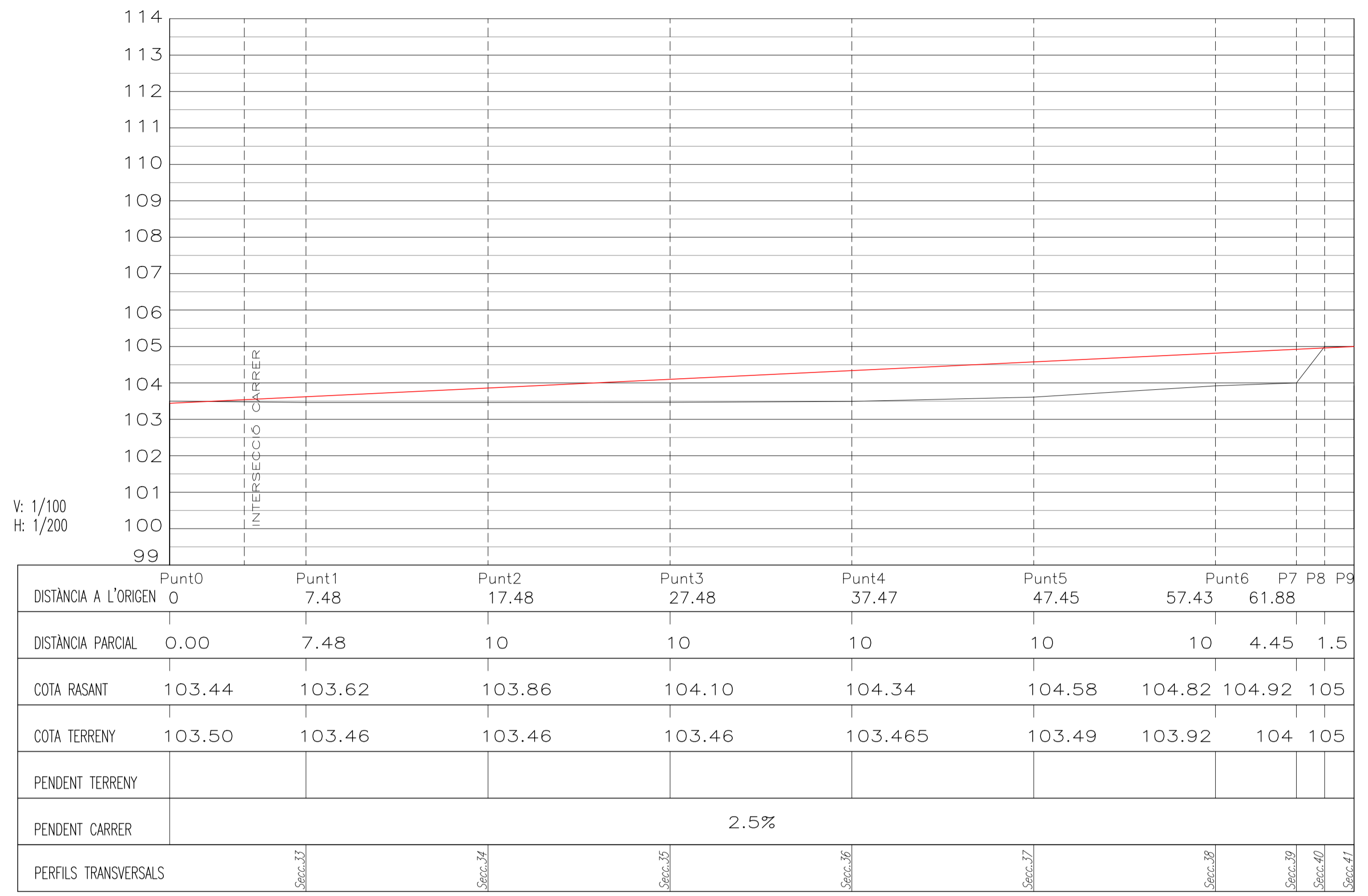

Cota Rasant  
Cota Terreny

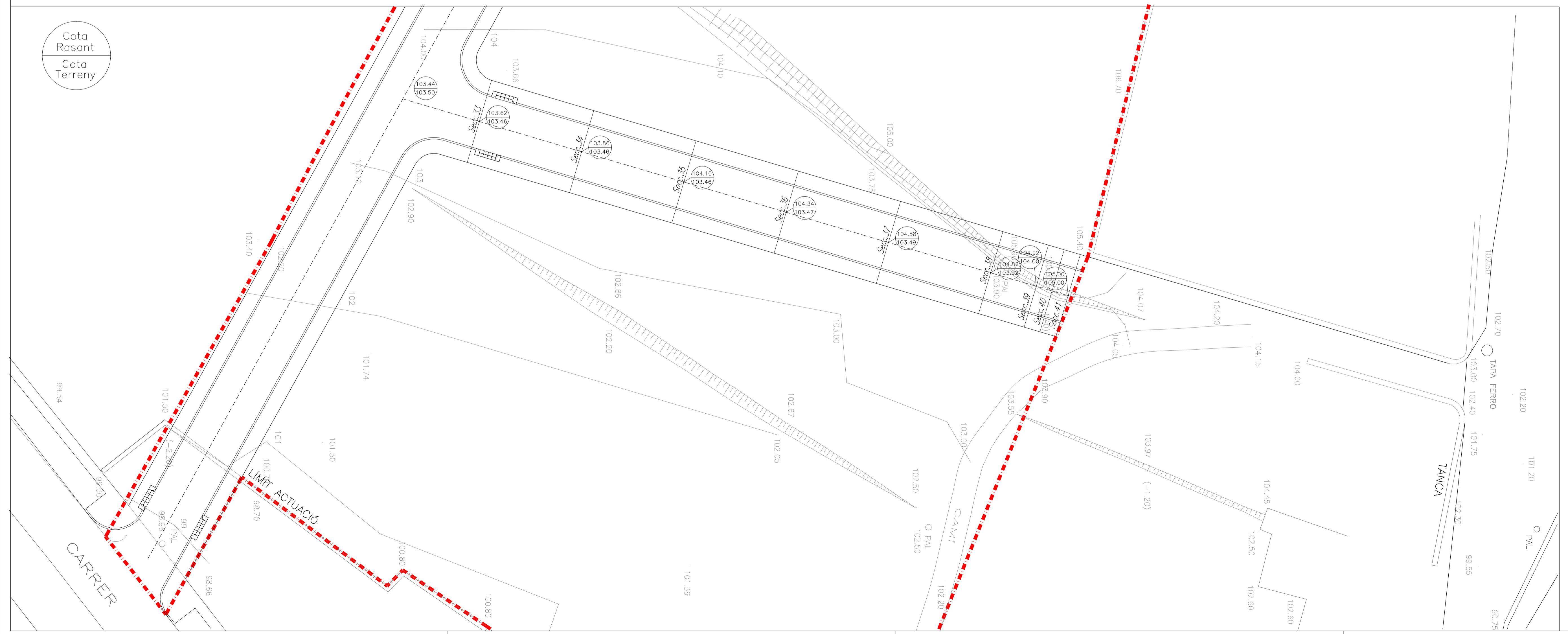

**siac** arquitectura  
 era esquerra 15 1r  
 08242 manresa  
 siac@siacarquitectura.com  
 t 938726119  
 f 938722219

PROJECTE  
**URBANITZACIÓ VIALS**  
**ÀMBIT UA-2**  
**CARRERS A,B,C**  
**I COMPLEMENTS**

PROMOTOR  
 Junta de Compensació de La UA-2

SITUACIÓ  
 carretera de Solsona i carretera de La Coma

LOCALITAT  
 Sant Llorenç de Morunys (Lleida)

PLÀNOL  
**Carrer "C"**  
**SECCIÓ LONGITUDINAL**  
**PLANTA RASANTS**

ESCALA A1-1/200 A3-1/400 No. PLÀNOL **C-13**

REFERÈNCIA 403-03 DATA MAIG 2019

AUTOR  
 JORDI CAPELLAS I FARRÀS - RAMIR FERRER GALBANY (ARQUITECTES)

PROMOTOR  
 Sr. President de La Junta de Compensació de la UA-2



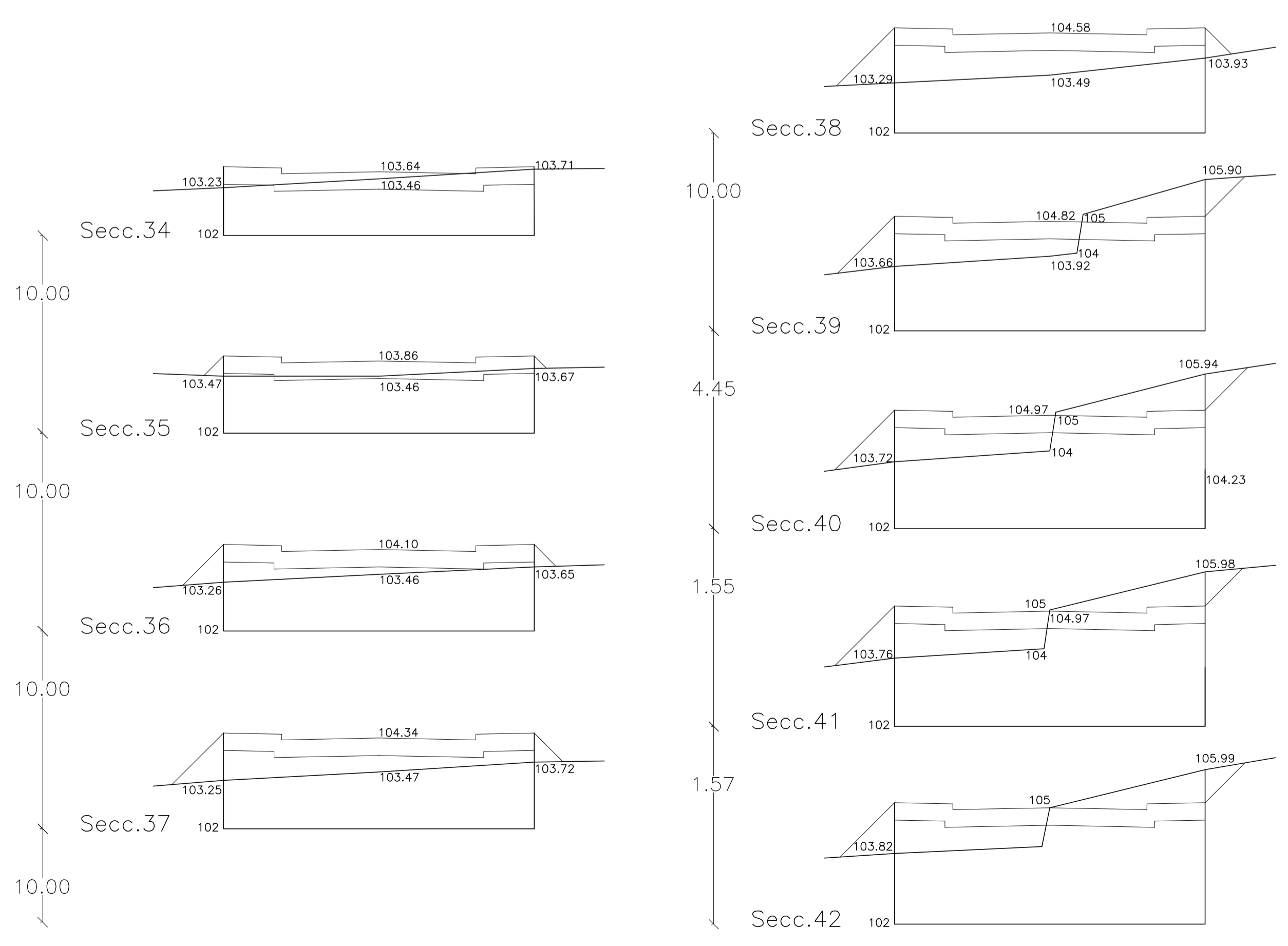
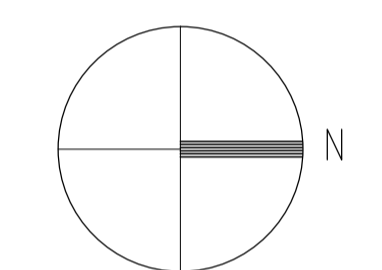
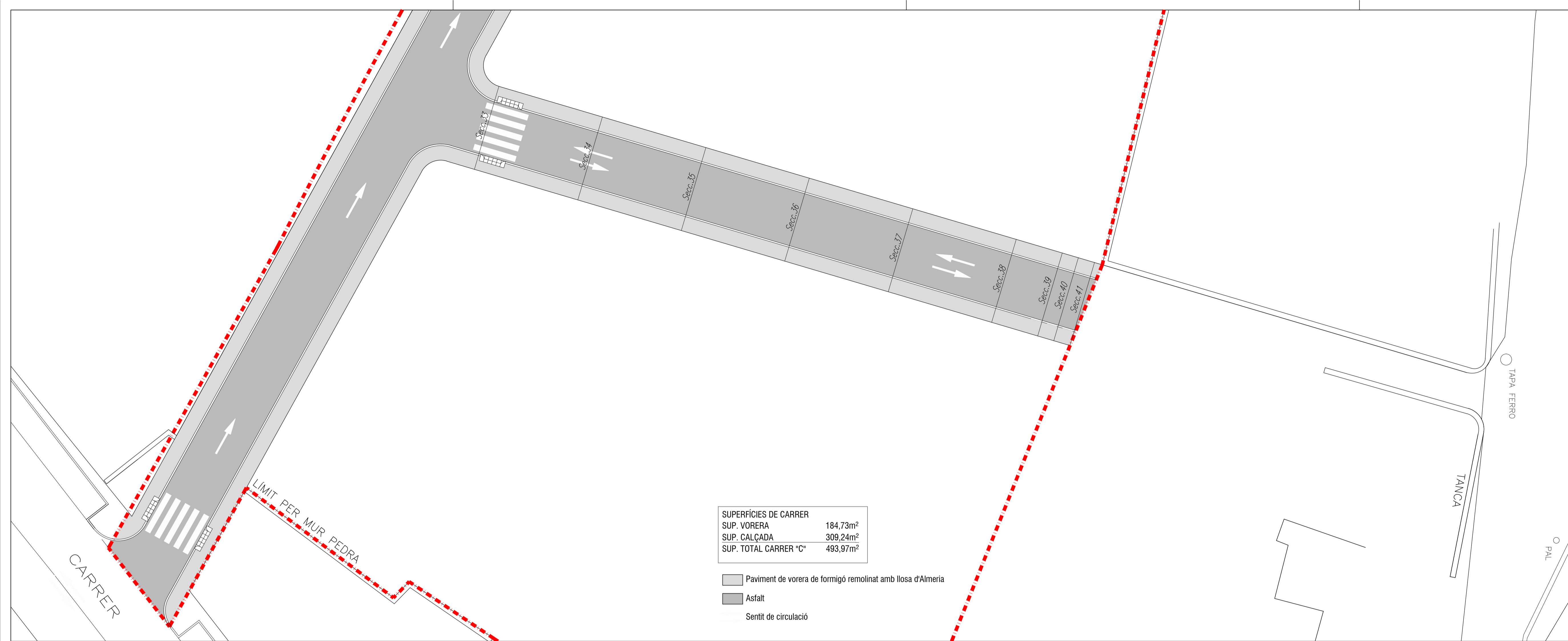

- EP — ENLLUMENAT PÚBLIC  
 A — XARXA D'AIGUA  
 BT — XARXA ELÈCTRICA  
 T — XARXA DE TELÈFON
- VORADA RECTA DE FORMIGÓ T-2, SECCIÓ NORMALITZADA C5
  - PAVIMENT DE VORERA DE FORMIGÓ de 15cm DE GRUIX  
ACABAT REMOLINAT MECÀNIC
  - FRANJA DE LLOSA D'ALMERIA (1m LINEAL D'AMPLADA CADA 5m LINEALS DE VORERA).
  - BASE DE FORMIGÓ H-150 10cm
  - RIGOLA DE FORMIGÓ, ACABAT REMOLINAT
  - CAPA DE RODADURA
  - AGLOMERAT ASFÀLTIC
  - REG D'IMPRIMACIÓ
  - BASE GRANULAR COMPACTADA AL 98% DEL PM
  - ENLLUMENAT PÚBLIC  
Bàcul Novatilu 'NIKOLSON' (ACN140NCON NEGRE MAT)  
LLUMINÀRIA Novatilu 'Villa Luxe' (ALVLL40 NEGRE MAT)

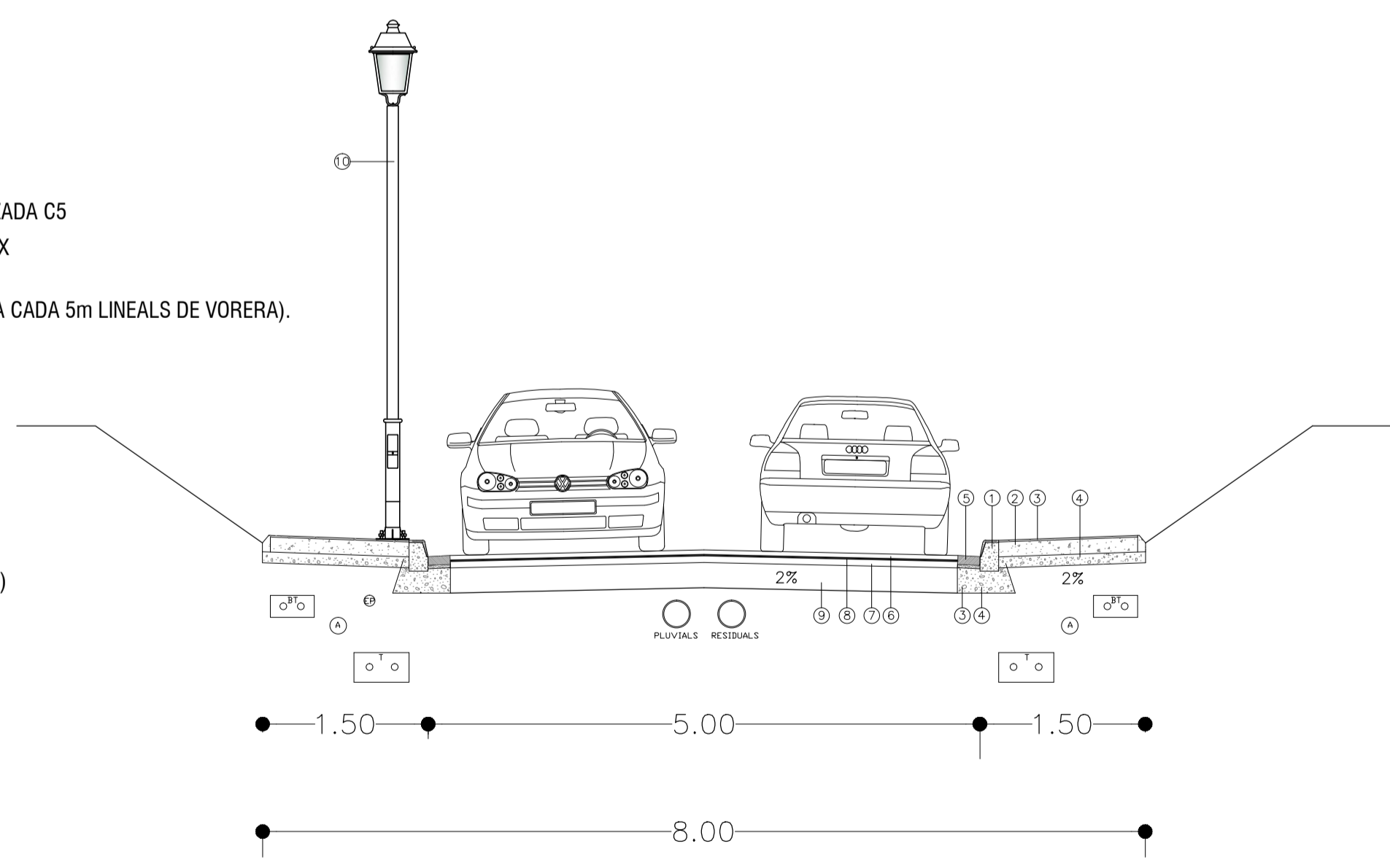

**siac** arquitectura  
 era esquerra 15 1r  
 08242 manresa  
 siac@siacarquitectura.com  
 t 938726119  
 f 938722219

PROJECTE  
**URBANITZACIÓ VIALS**  
**ÀMBIT UA-2**  
**CARRERS A,B,C**  
**I COMPLEMENTS**

PROMOTOR  
 Junta de Compensació de La UA-2

SITUACIÓ  
 carretera de Solsona i carretera de La Coma

LOCALITAT  
 Sant Llorenç de Morunys (Lleida)

PLÀNOL  
**Carrer "C"**

**PLANTA PAVIMENTS**  
**SECCIONS TRANSVERSAIS**

ESCALA  
 A1H-1/200 A3H-1/400  
 A1V-1/50 A3V-1/100 No. PLÀNOL **C-14**

REFERÈNCIA  
 403-03

DATA  
 MAIG 2019

AUTOR

PROMOTOR

JORDI CAPELLAS I FARRÀS - RAMIR FERRER GALBANY (ARQUITECTES)

Sr. President de La Junta de Compensació de la UA-2

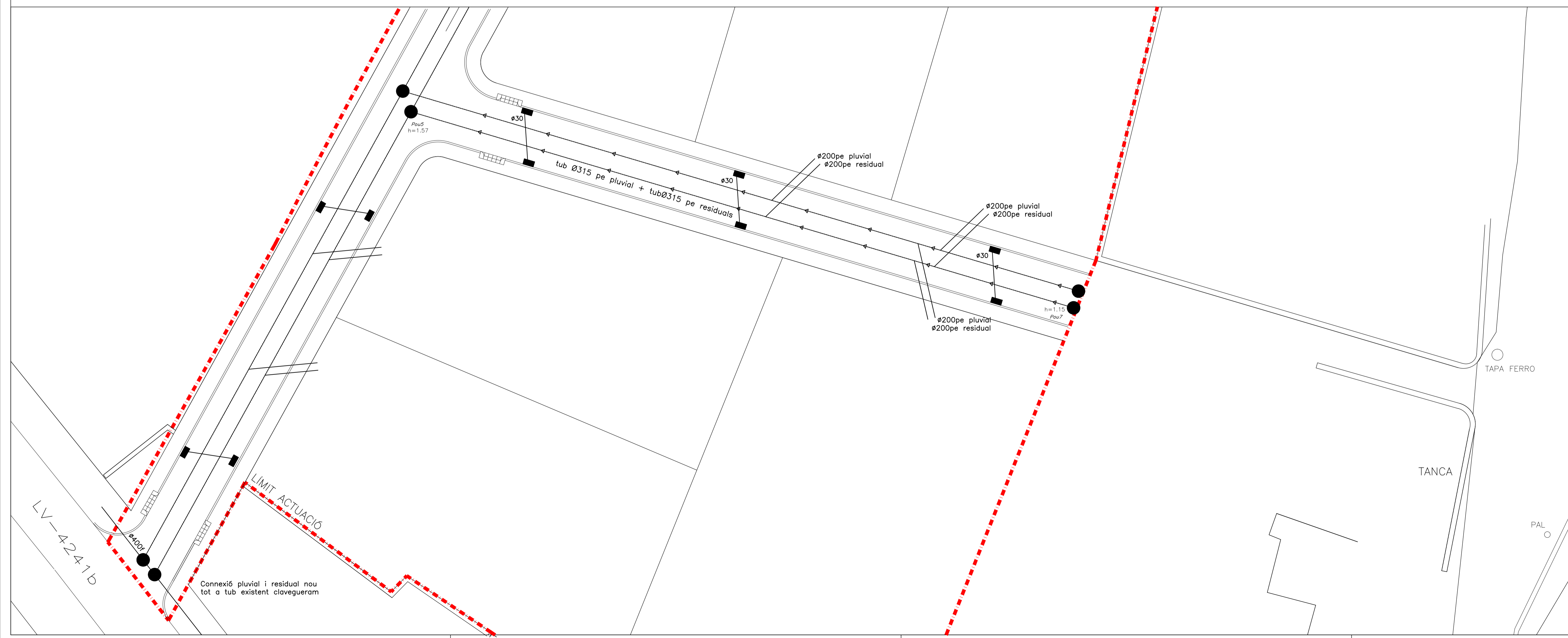
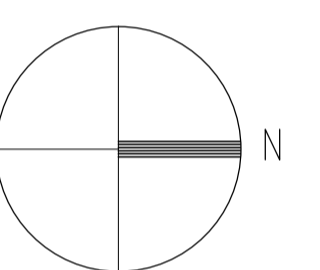
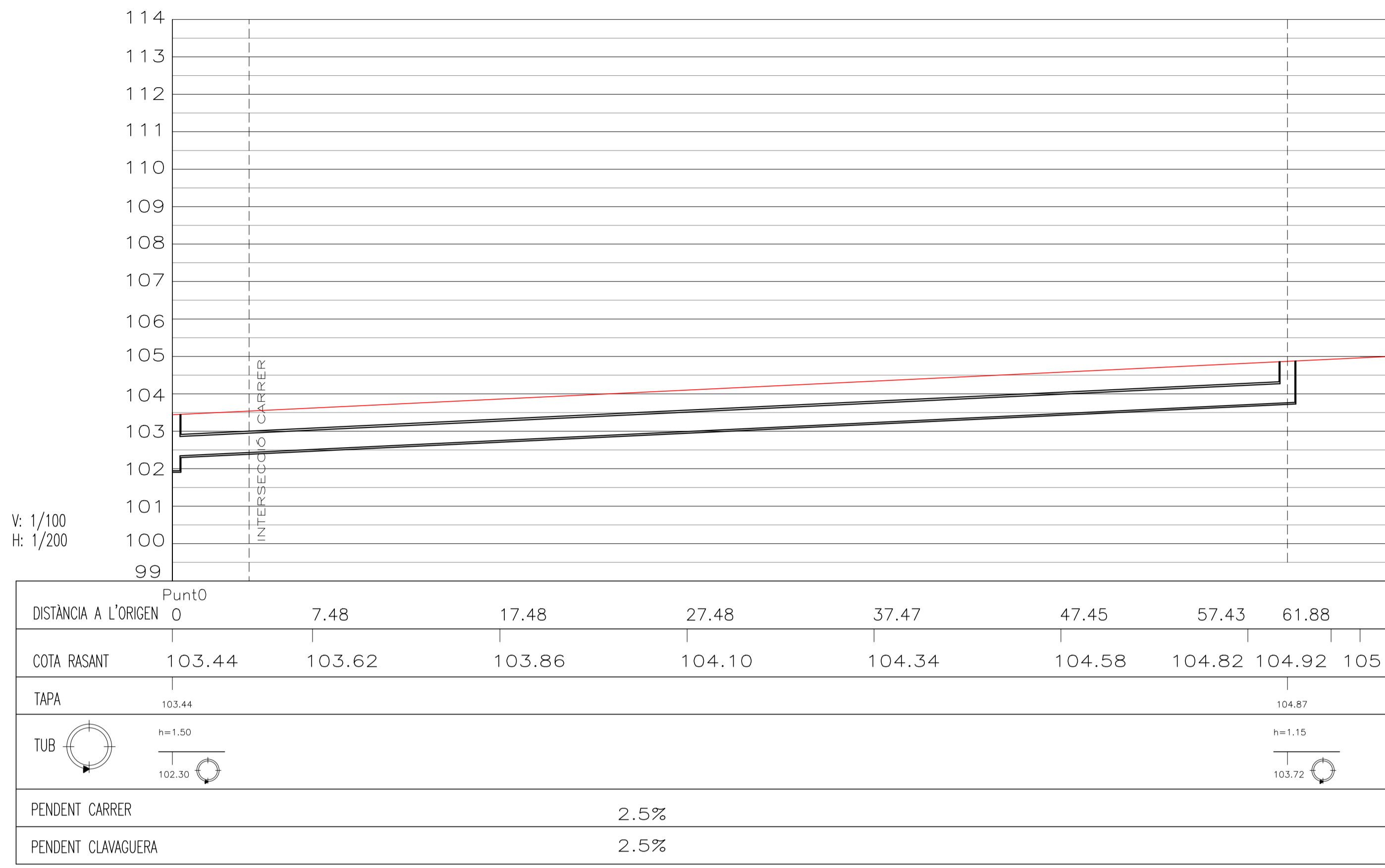

**siac** arquitectura  
 era esquerra 15 1r  
 08242 manresa  
 siac@siacarquitectura.com  
 t 938726119  
 f 938722219

PROJECTE  
**URBANITZACIÓ VIALS**  
**ÀMBIT UA-2**  
**CARRERS A,B,C**  
**I COMPLEMENTS**

PROMOTOR  
 Junta de Compensació de La UA-2

SITUACIÓ  
 carretera de Solsona i carretera de La Coma

LOCALITAT  
 Sant Llorenç de Morunys (Lleida)

PLÀNOL  
**Carrer "C"**  
**XARXA CLAVEGUERAM**

ESCALA A1-1/200 A3-1/400 No. PLÀNOL **C-15**

REFERÈNCIA 403-03 DATA MAIG 2019

AUTOR  
 JORDI CAPELLAS I FARRÀS - RAMIR FERRER GALBANY (ARQUITECTES)

PROMOTOR  
 Sr. President de La Junta de Compensació de la UA-2

ET

ET

**siac** arquitectura

era esquerra 15 1r  
08242 manresa  
siac@siacarquitectura.com  
t 938726119  
f 938722219

PROJECTE  
**URBANITZACIÓ VIALS  
ÀMBIT UA-2  
CARRERS A,B,C  
I COMPLEMENTS**

PROMOTOR  
Junta de Compensació de La UA-2

SITUACIÓ  
carretera de Solsona i carretera de La Coma

LOCALITAT  
Sant Llorenç de Morunys (Lleida)

PLÀNOL  
**INSTAL·LACIONS  
XARXA B.T. - M.T.**

ESCALA A1-1/400 A3-1/800 No. PLÀNOL **I-16**







REFERÈNCIA 403-03 DATA MAIG 2019

AUTOR  
JORDI CAPELLAS I FARRÀS - RAMIR FERRER GALBANY (ARQUITECTES)

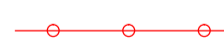
PROMOTOR

Sr. President de La Junta de Compensació de la UA-2

ÀMBIT D'ACTUACIÓ

-  Línia M.T. 25Kw. 2 cond. PVC Ø160
-  Línia B.T. 400 V 2 cond. PVC Ø110
-  Conducció PVC Ø110
-  Caixes de pas i comptatge
-  Arquetes de pas, con de 1m amb tapa Ø60
-  Estació transformadora

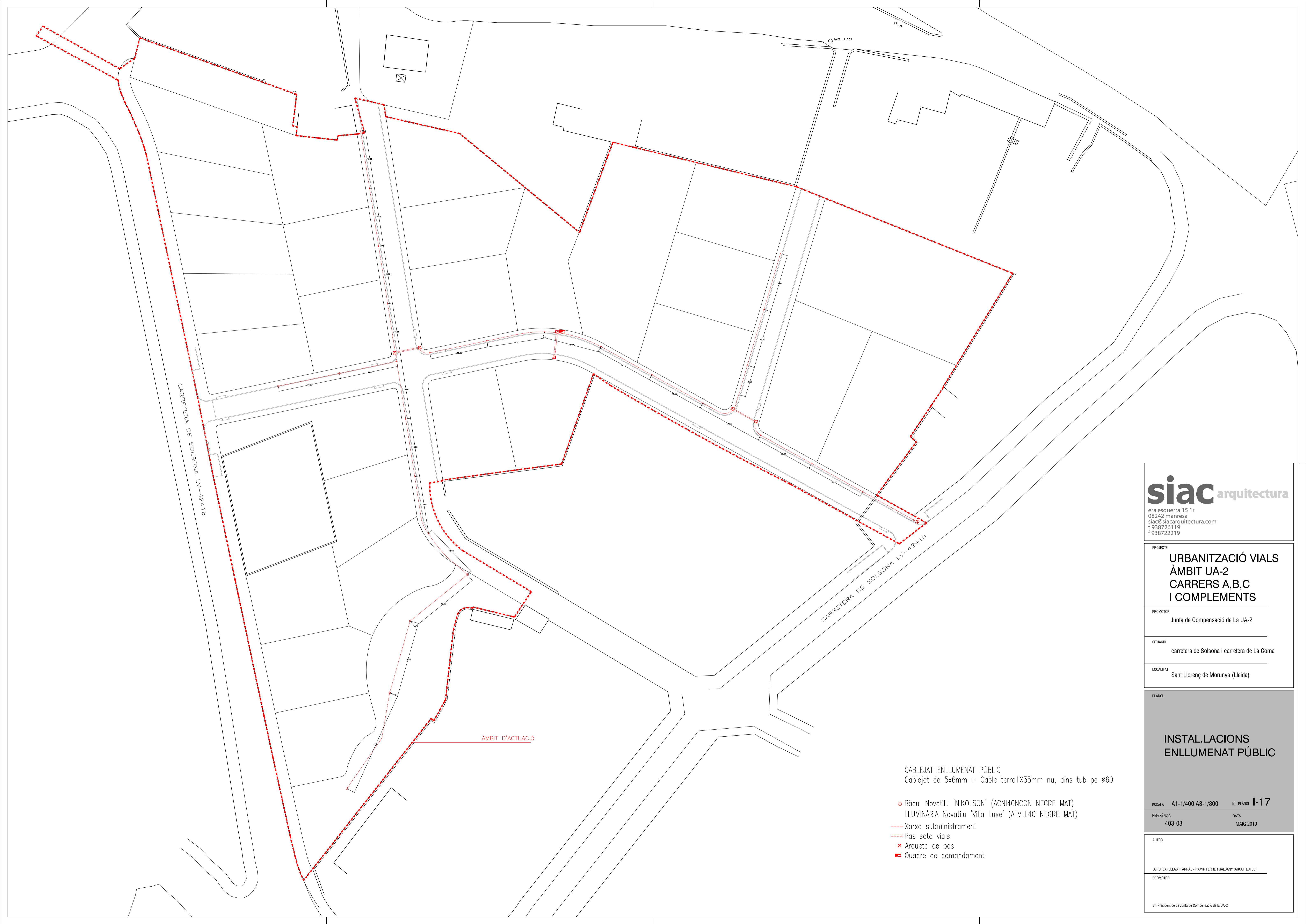

CARRERA DE SOLSONA LV-4241b

CARRERA DE SOLSONA LV-4241b

AMBIT D'ACTUACIÓ

CABLEJAT ENLLUMENAT PÚBLIC  
 Cablejat de 5x6mm + Cable terra1X35mm nu, dins tub pe Ø60

- Bâcul Novatilu 'NIKOLSON' (ACN140NCON NEGRE MAT)  
 LLUMINÀRIA Novatilu 'Villa Luxe' (ALVLL40 NEGRE MAT)
- Xarxa subministrament
- Pas sota vials
- Arqueta de pas
- Quadre de comandament

**siac** arquitectura  
 era esquerra 15 1r  
 08242 manresa  
 siac@siacarquitectura.com  
 t 938726119  
 f 938722219

PROJECTE  
**URBANITZACIÓ VIALS**  
**ÀMBIT UA-2**  
**CARRERS A,B,C**  
**I COMPLEMENTS**

PROMOTOR  
 Junta de Compensació de La UA-2

SITUACIÓ  
 carretera de Solsona i carretera de La Coma

LOCALITAT  
 Sant Llorenç de Morunys (Lleida)

PLÀNOL

**INSTAL·LACIONS**  
**ENLLUMENAT PÚBLIC**

ESCALA A1-1/400 A3-1/800 No. PLÀNOL **I-17**

REFERÈNCIA 403-03 DATA MAIG 2019

AUTOR

JORDI CAPELLAS I FARRÀS - RAMIR FERRER GALBANY (ARQUITECTES)

PROMOTOR

Sr. President de La Junta de Compensació de la UA-2



SUBSTITUIR TUBS DE FIBROCIAMENT EXISTENT  
2 TUBS DE FOSA Ø200

CANVIAR ESCOMESES EXISTENTS  
I FER NOVES PER CARRER DE L'OBAGA NEGRE

CANVIAR ESCOMESES EXISTENTS  
I FER NOVES PER  
CARRETERA DE SOLSONA

AMBIT D'ACTUACIÓ

—•—•—•— Xarxa existent a conservar  
 - - - - - Xarxa nova  
 ☒ HIDRANT NOU

**siac** arquitectura  
 era esquerra 15 1r  
 08242 manresa  
 siac@siacarquitectura.com  
 t 938726119  
 f 938722219

PROJECTE  
**URBANITZACIÓ VIALS  
 ÀMBIT UA-2  
 CARRERS A,B,C  
 I COMPLEMENTS**  
 PROMOTOR  
 Junta de Compensació de La UA-2  
 SITUACIÓ  
 carretera de Solsona i carretera de La Coma  
 LOCALITAT  
 Sant Llorenç de Morunys (Lleida)

PLÀNOL  
**INSTAL·LACIONS  
 XARXA AIGÜA  
 POTABLE**  
 ESCALA A1-1/400 A3-1/800 No. PLÀNOL **I-18**  
 REFERÈNCIA 403-03 DATA MAIG 2019

AUTOR  
 JORDI CAPELLAS I FARRÀS - RAMIR FERRER GALBANY (ARQUITECTES)  
 PROMOTOR  
 Sr. President de La Junta de Compensació de la UA-2

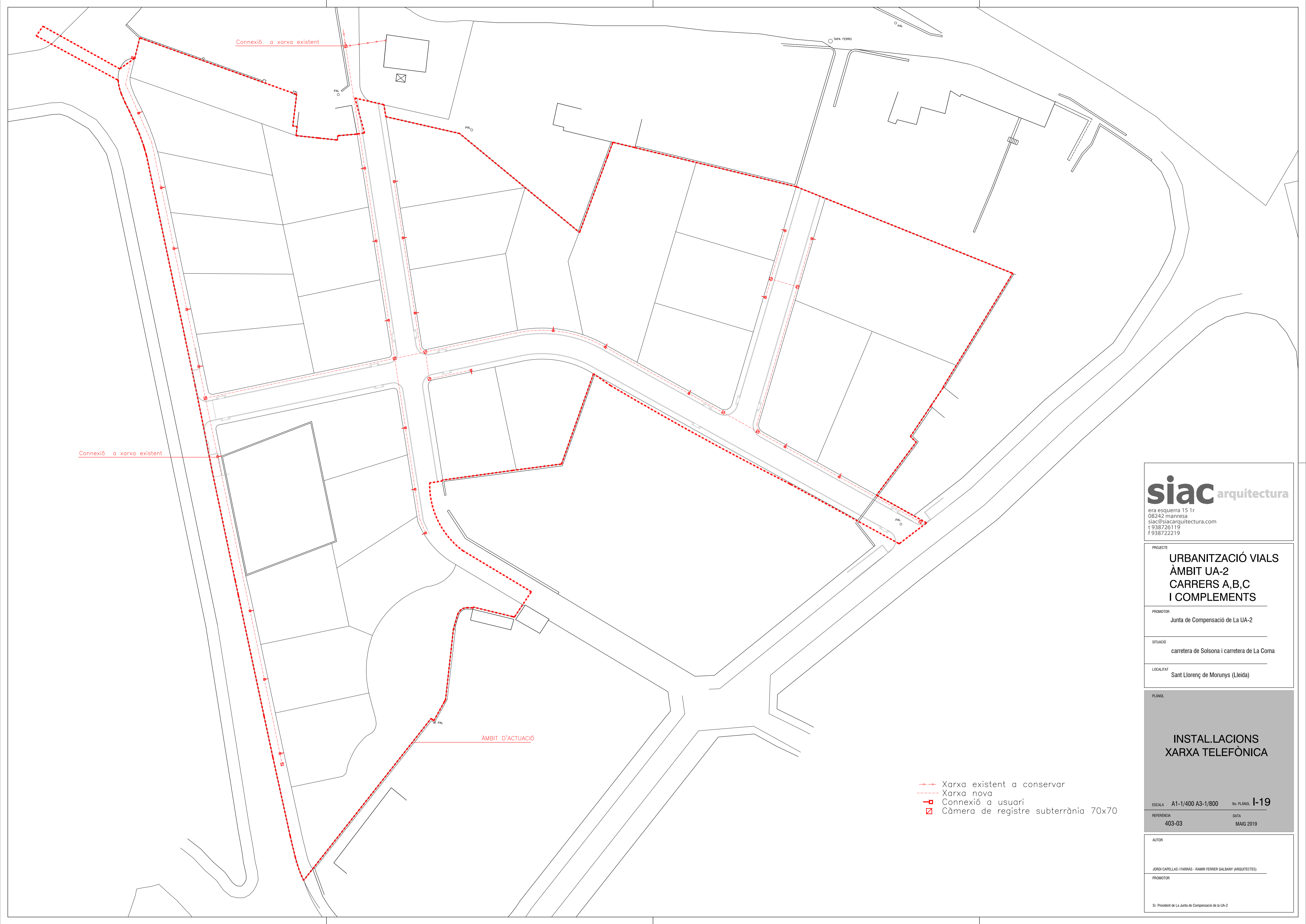

**siac** arquitectura  
 era esquerra 15 1r  
 08242 manresa  
 siac@siacarquitectura.com  
 t 938726119  
 f 938722219

PROJECTE  
**URBANITZACIÓ VIALS  
 ÀMBIT UA-2  
 CARRERS A,B,C  
 I COMPLEMENTS**

PROMOTOR  
 Junta de Compensació de La UA-2

SITUACIÓ  
 carretera de Solsona i carretera de La Coma

LOCALITAT  
 Sant Llorenç de Morunys (Lleida)

PLÀNOL

**INSTAL·LACIONS  
 XARXA TELEFÒNICA**

ESCALA A1-1/400 A3-1/800 No. PLÀNOL **I-19**

REFERÈNCIA 403-03 DATA MAIG 2019

- Xarxa existent a conservar
- Xarxa nova
- Connexió a usuari
- Càmera de registre subterrània 70x70

AUTOR

JORDI CAPELLAS I FARRÀS - RAMIR FERRER GALBANY (ARQUITECTES)

PROMOTOR

Sr. President de La Junta de Compensació de la UA-2

# DETALLS DE CLAVEGUERAM

## DETALL POU DE REGISTRE E1/25

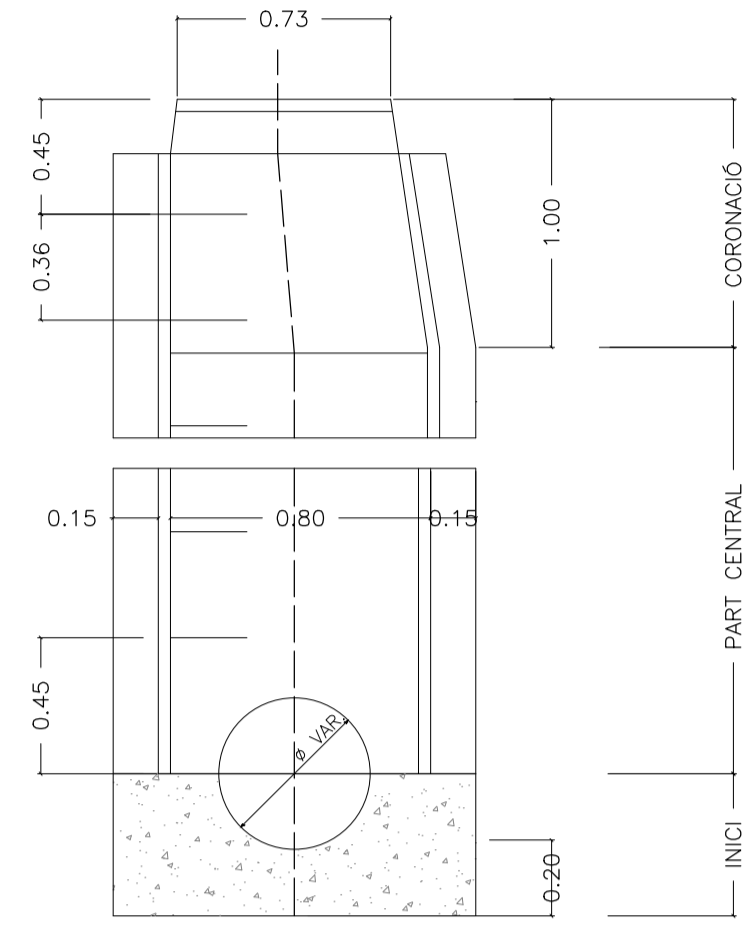

SECCIÓ C-C

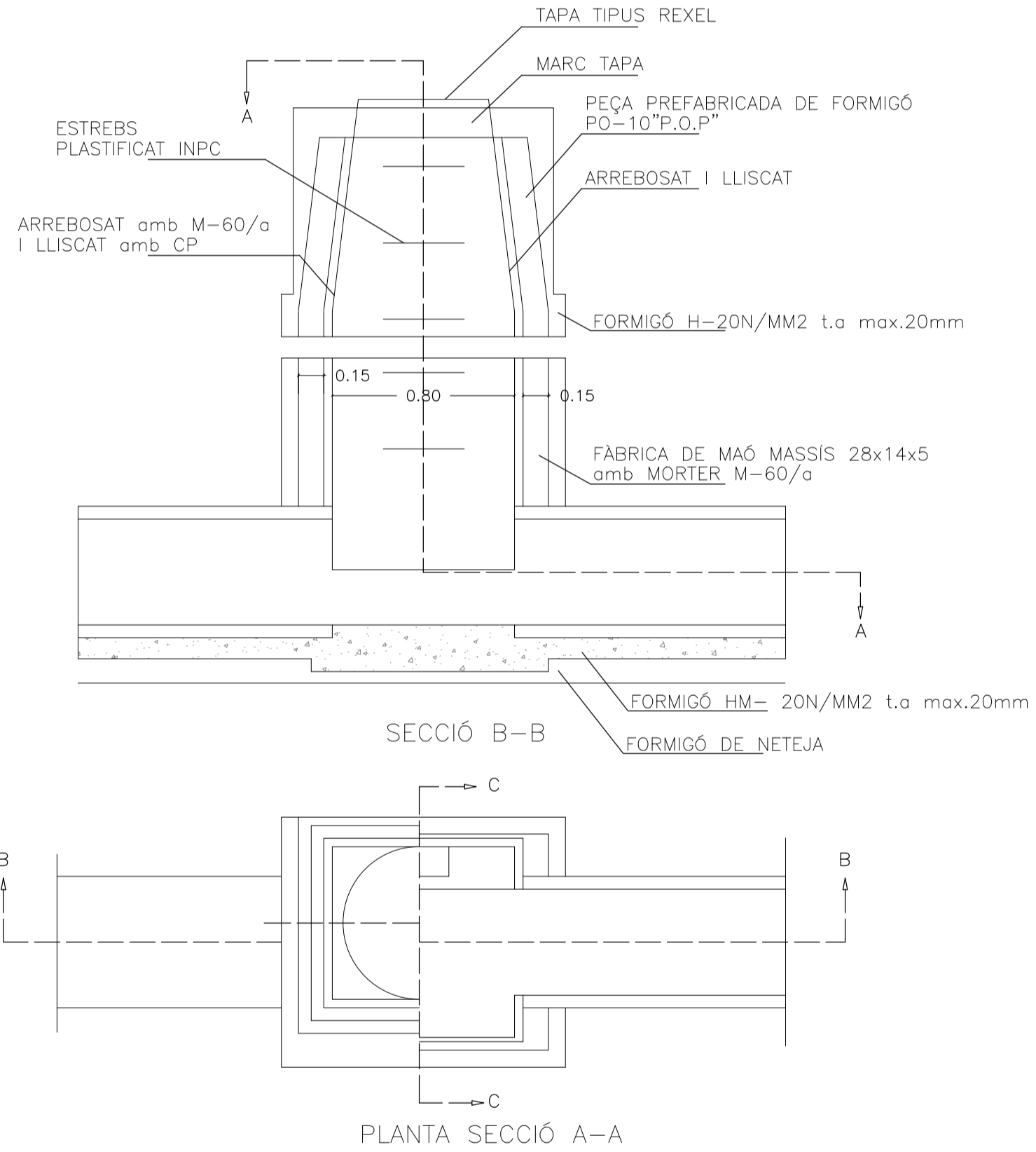

## SECCIÓ TIPUS RASES 1/25

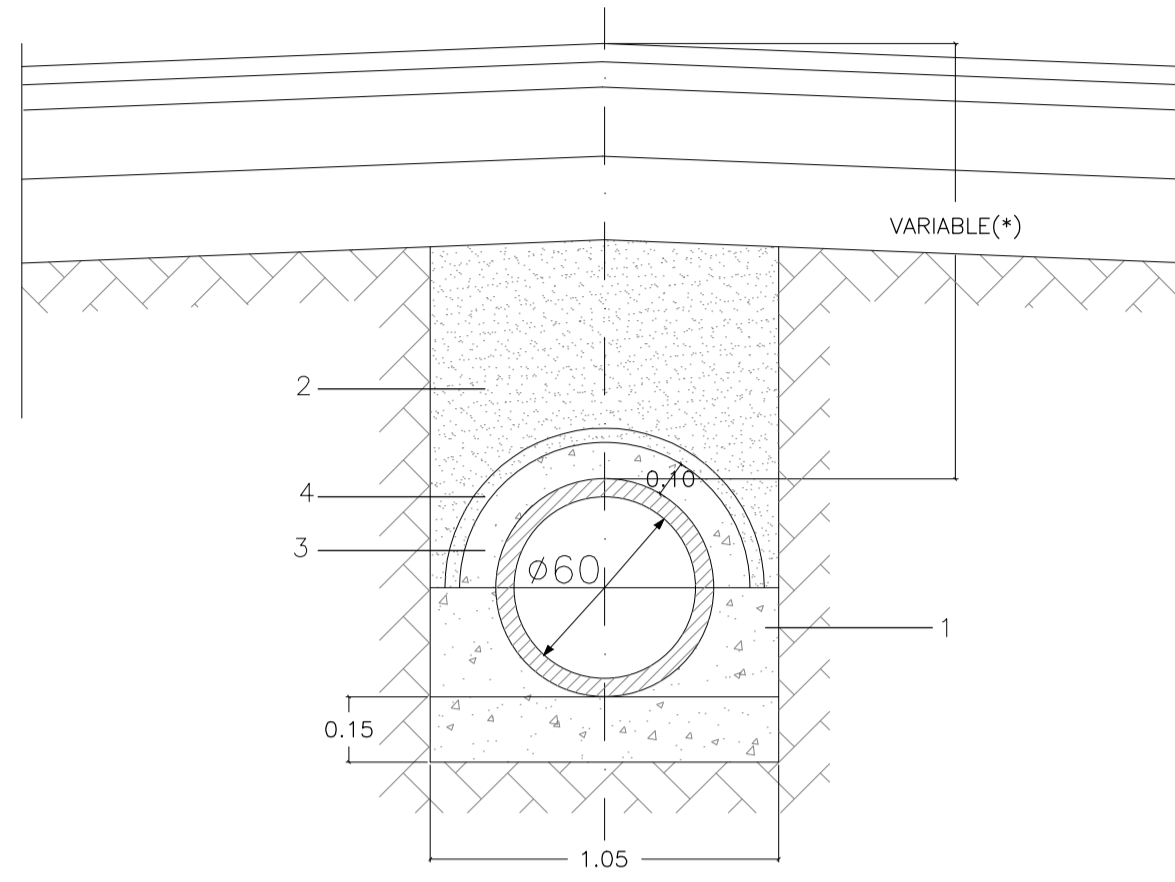

1. FORMIGÓ HM-20N/MM2 t.a màx 20mm.
2. REPLÉ DE TOT-U ARTIFICIAL 95% P.N.
3. ANELLAT DE 10cm. AMB FORMIGÓ HM-20N/MM2 t.a màx. 20mm.
4. (\*) <1m. RECOBRIMENT DE 15cm. DE FORMIGÓ HM-20N/MM2 SOBRE TUB.

## POU EMBORNAL LATERAL E1/25

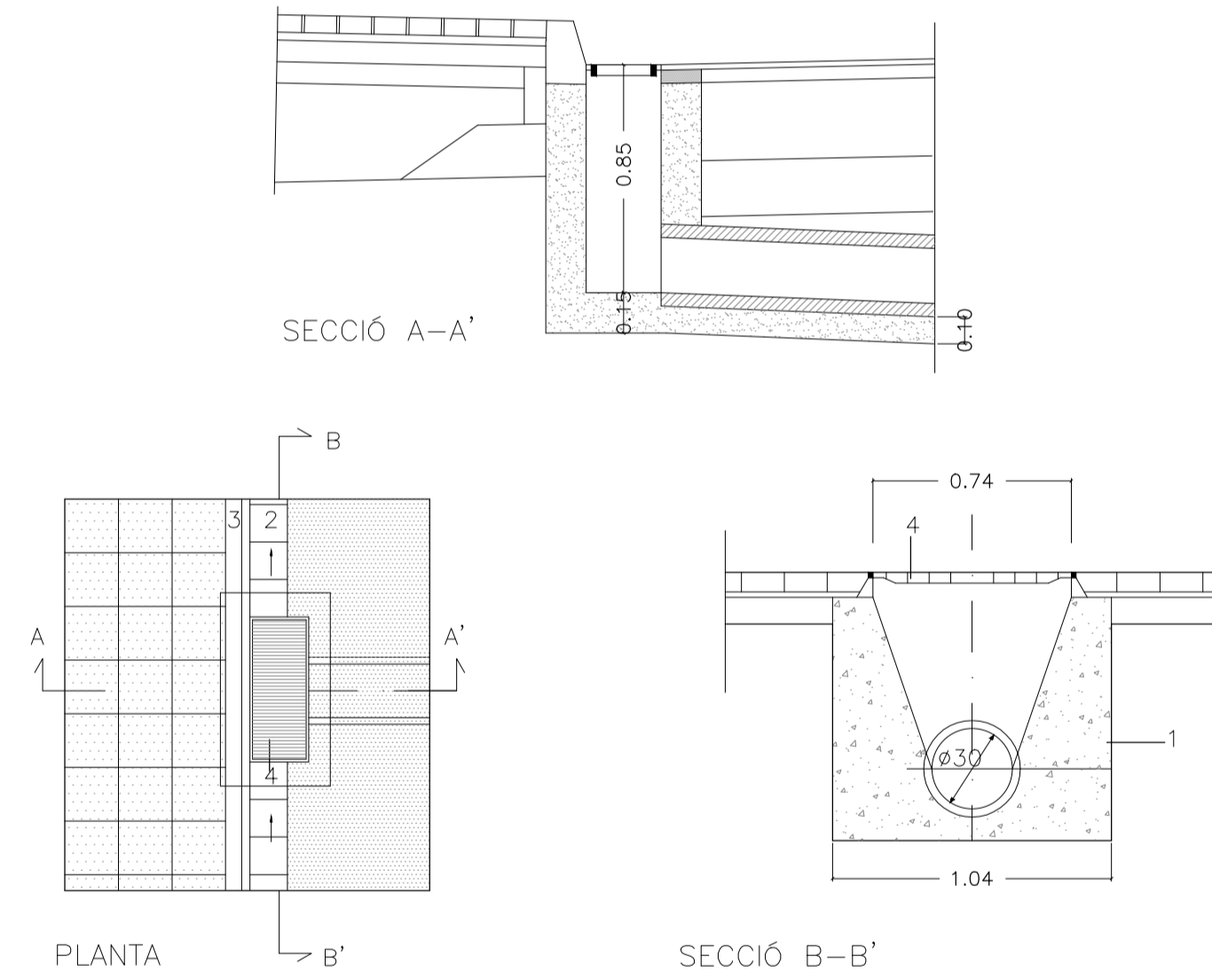

1. FORMIGÓ HM-20N/MM2
2. RIGOLA
3. VORADA PREFABRICADA
4. REIXA EMBORNAL TIPUS "EBRO"

# DETALLS BAIXA TENSIÓ

## TRONETA E:1/25

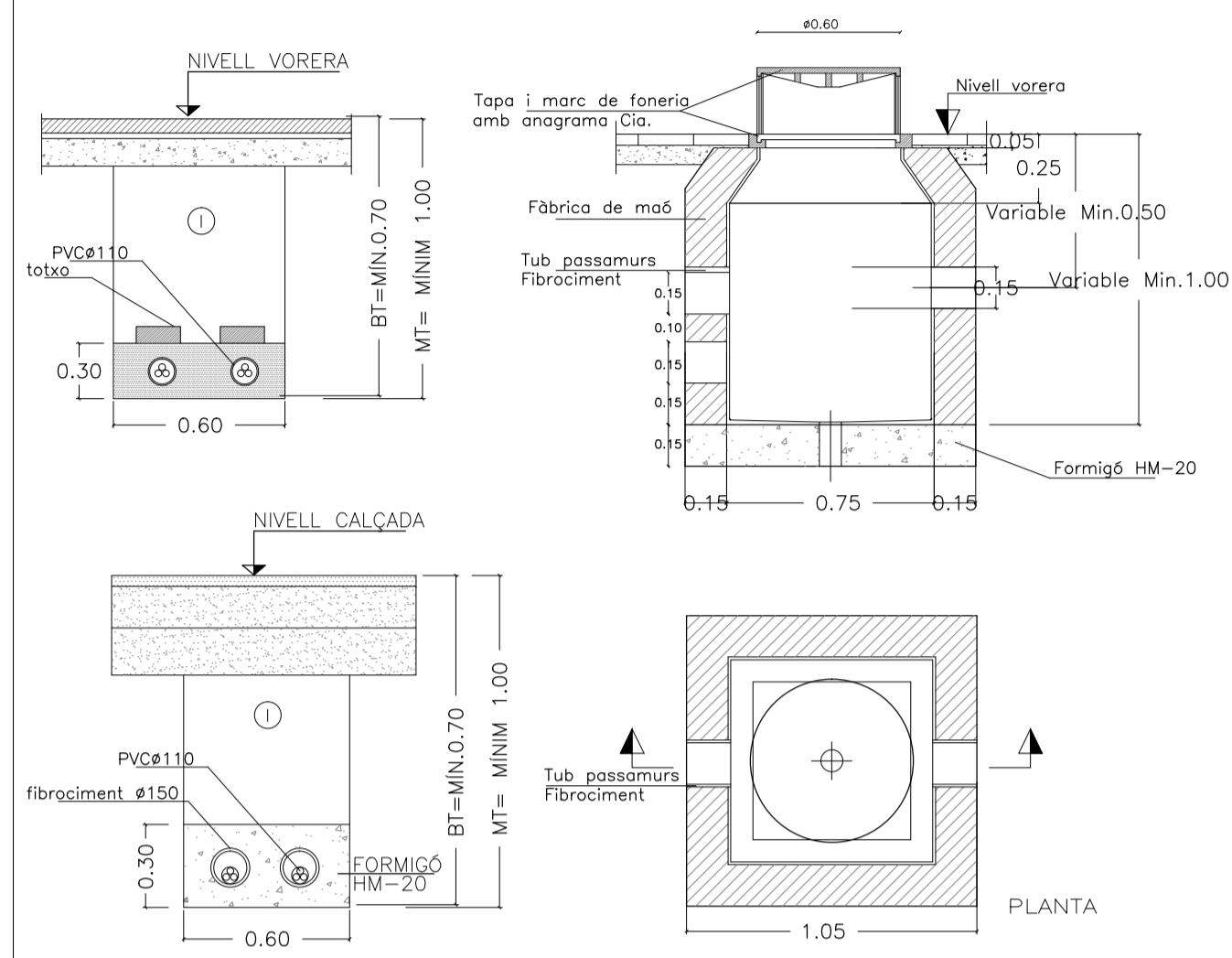

# DETALLS ENLLUMENAT PÚBLIC

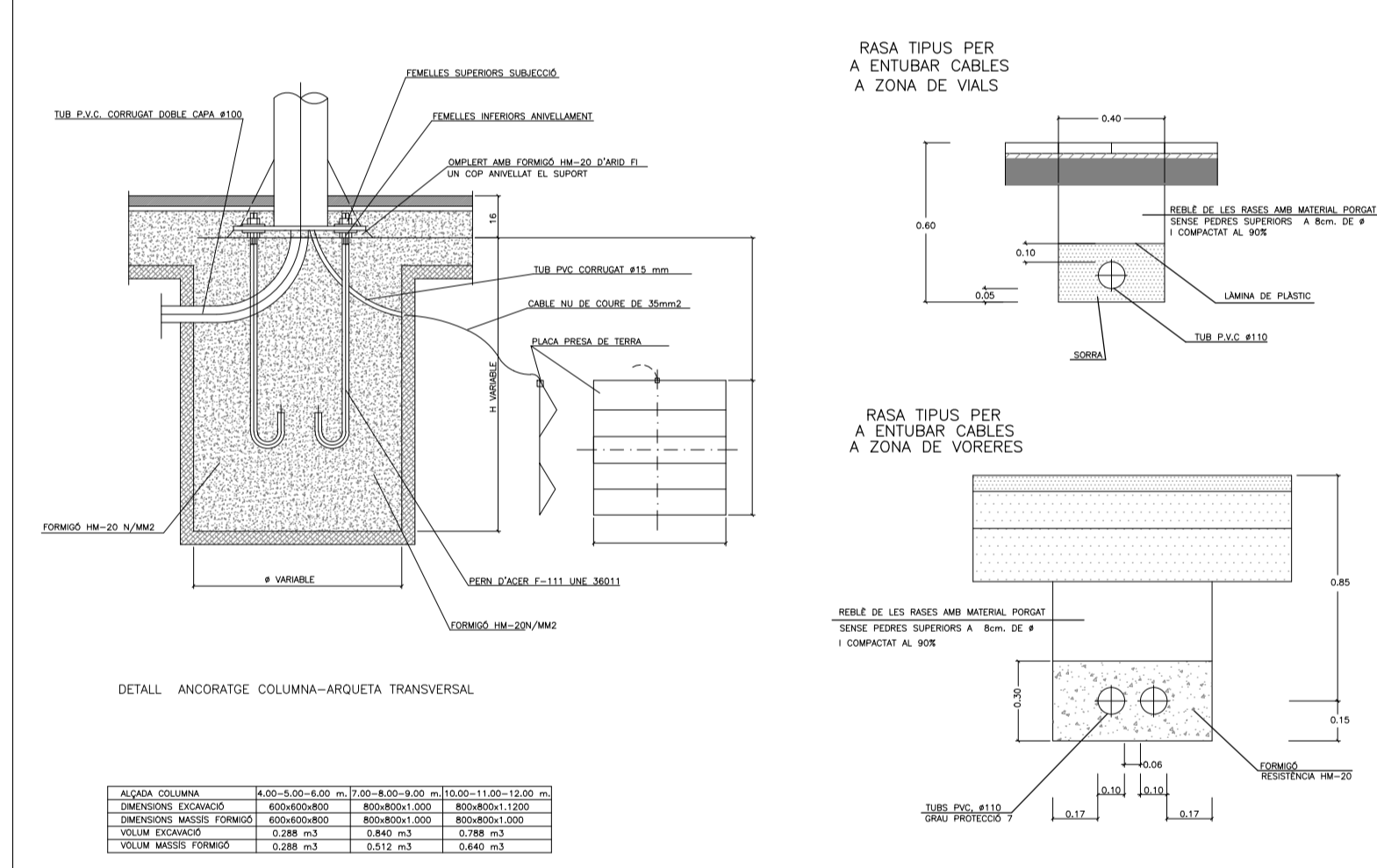

# DETALLS TELECOMUNICACIONS

## RASES TIPUS E: 1/20

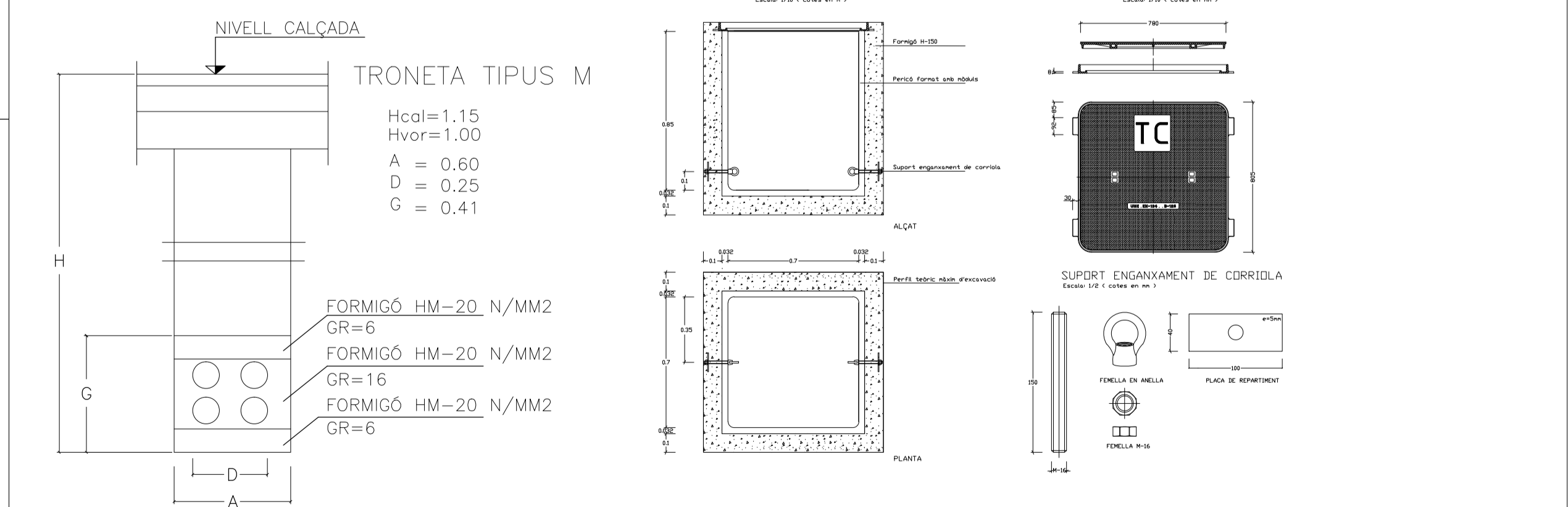

# DETALLS XARXA D'AIGUA

## RASES TIPUS E: 1/25

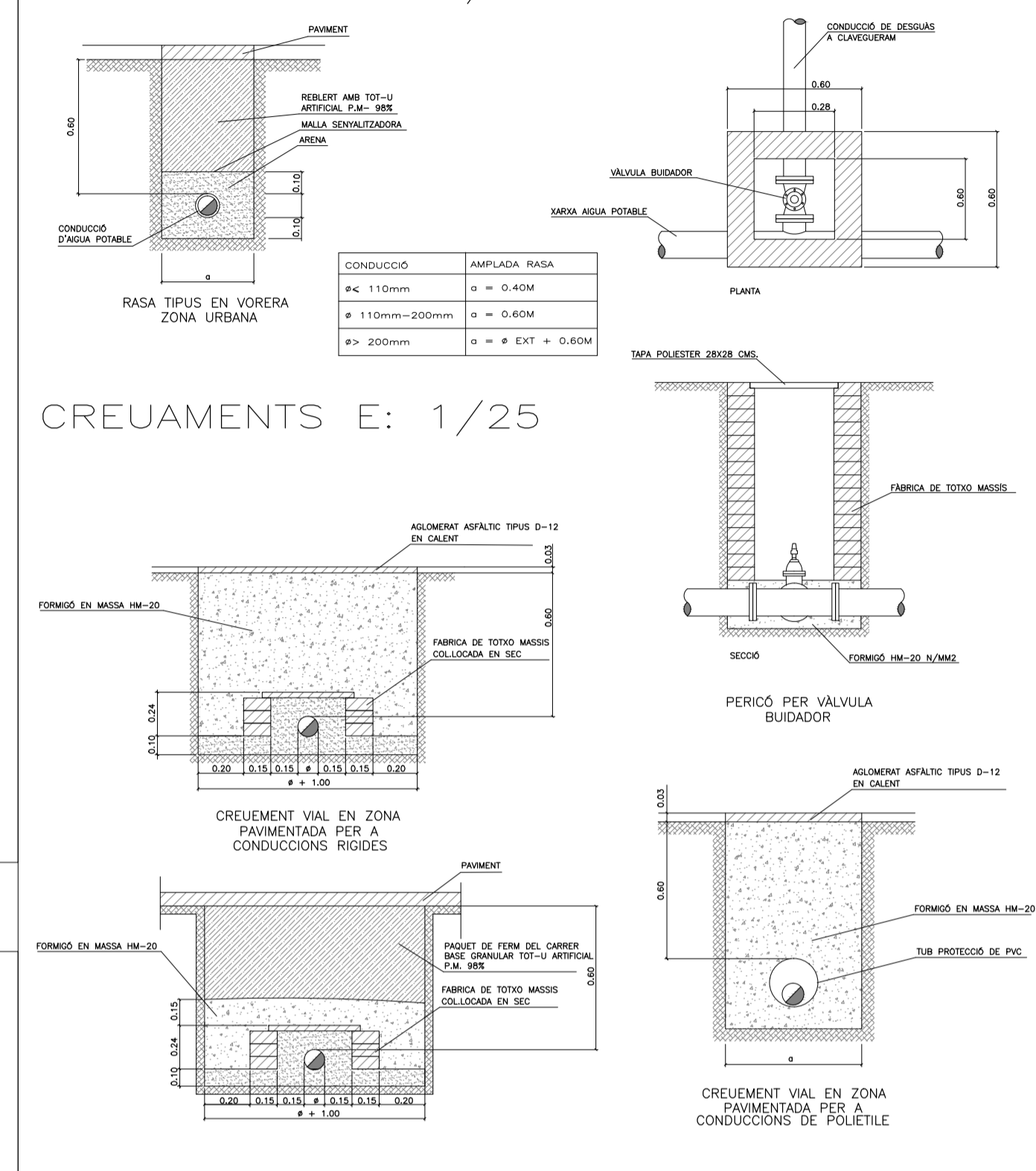

## CONJUNT REIXA INTERCEPTORA E1/40

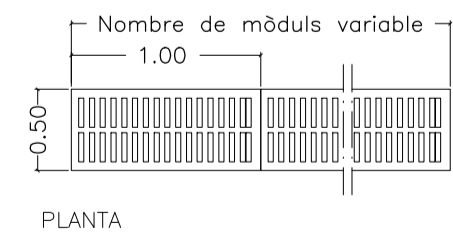
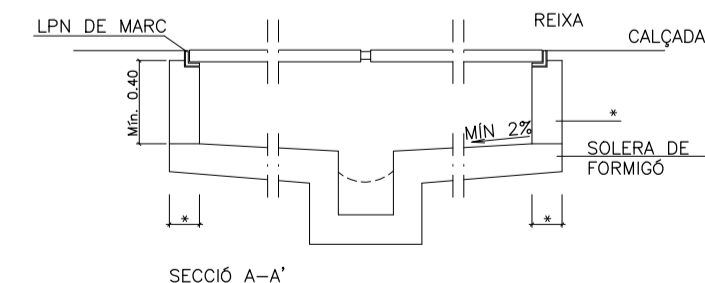
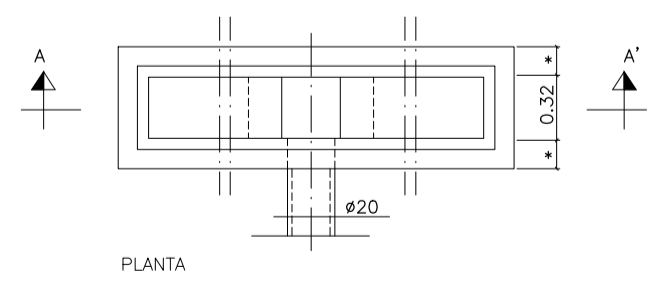

\* FÀBRICA DE MAÓ MASSIS O SECCIÓ EQUIVALENT DE FORMIGÓ EN MASSA O PREFABRICAT

# siac arquitectura

era esquerra 15 1r  
08242 manresa  
siac@siacarquitectura.com  
t 938726119  
f 938722219

## URBANITZACIÓ VIALS ÀMBIT UA-2 CARRERS A,B,C I COMPLEMENTS

PROMOTOR: Junta de Compensació de La UA-2

SITUACIÓ: carretera de Solsona i carretera de La Coma  
LOCALITAT: Sant Llorenç de Morunys (Lleida)

## DETALLS INSTAL·LACIONS

ESCALA: varies INCL. PLANT. D-20  
REFERÈNCIA: 403-03 DATA: MAIG 2019

AUTOR: JORDI CAPELLAS I FABRAS - RAMON FERRER GALBANY (ARQUITECTES)  
PROMOTOR:

SI: Promotor de La Junta de Compensació de la UA-2

DETALL VORERA 1/10

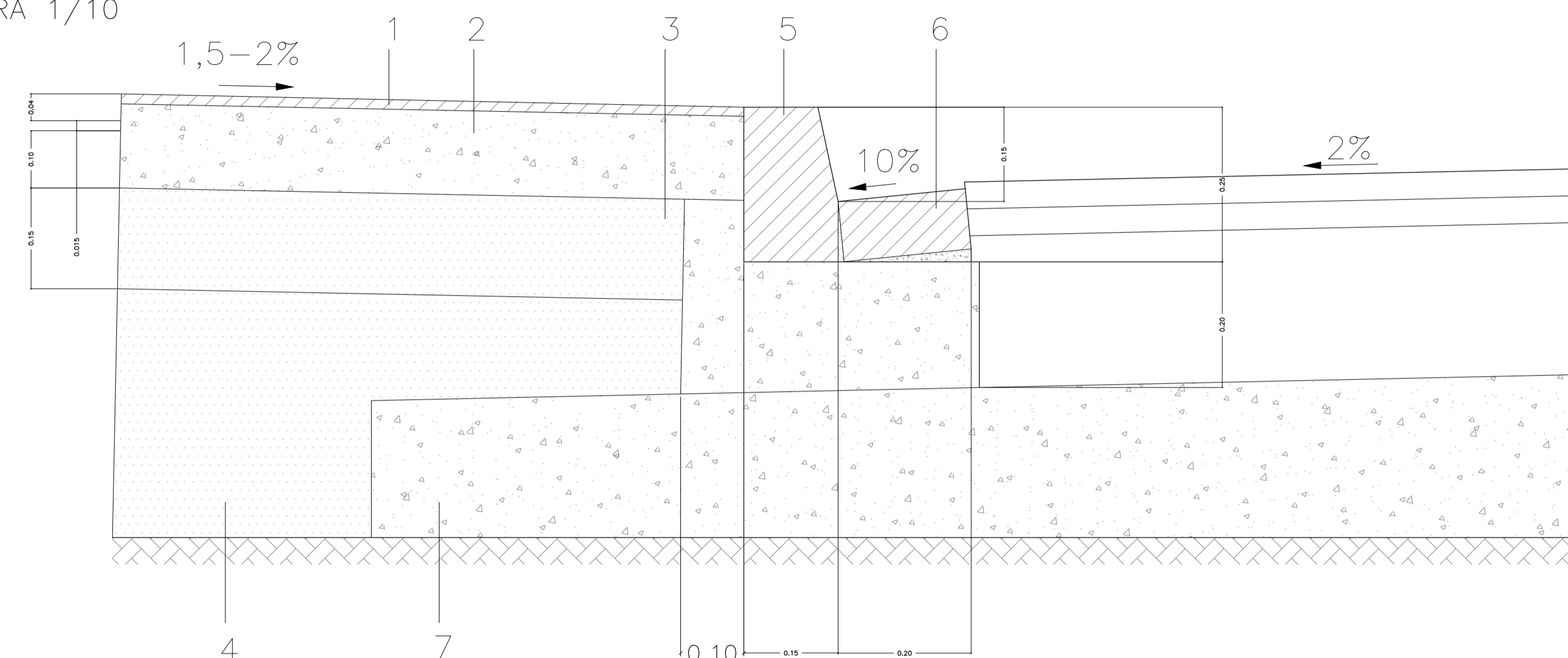

1. PAVIMENT DE VORERA DE FORMIGÓ ACABAT REMOLINAT MECÀNIC
2. PAVIMENT DE FORMIGÓ HM-30/B/20/I+F 15CM ESPESSOR
3. TOT-U ARTIFICIAL Z-3
4. TERRES SELECCIONADES
5. VORADA RECTA DE FORMIGÓ MODEL T-2 C5
6. RIGOLA BLANCA DE LLOSETES PRECOMPRESSES DE FORMIGÓ 20x20x8cm.
7. SUB-BASE GRANULAR S-2

NOTA: EL PAVIMENT DE VORERA DE FORMIGÓ REMOLINAT S'ALTERNARÀ AMB FRANJES LINEALS DE LLOSA D'ALMERIA, AMB FRANJES D'1m D'AMPLE CADA 5m LINEALS DE VORERA

DISTÀNCIA ENTRE SERVEIS

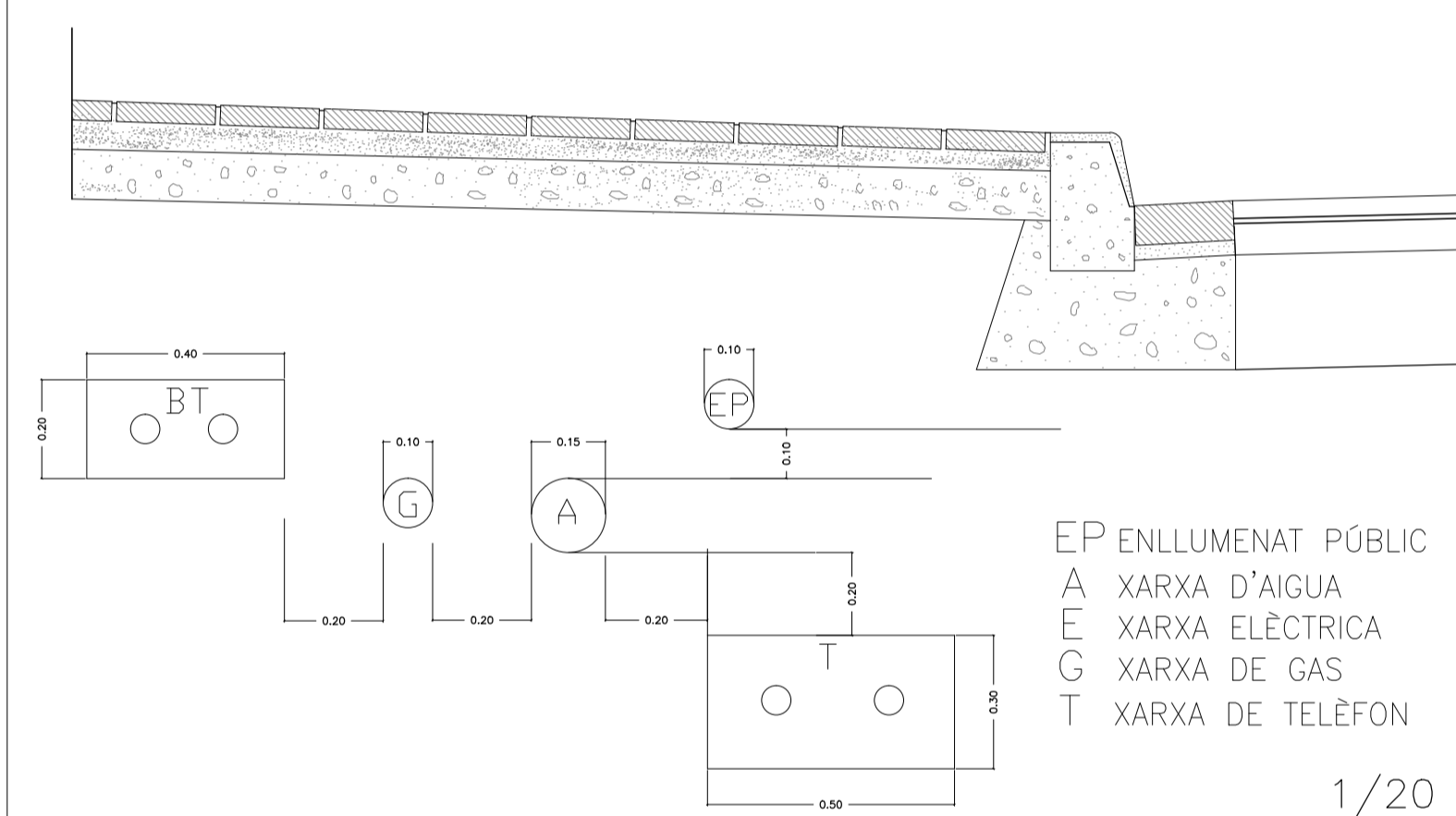

EP ENLLUMENAT PÚBLIC  
A XARXA D'AIGUA  
E XARXA ELÈCTRICA  
G XARXA DE GAS  
T XARXA DE TELÈFON

1/20

DETALL GUAL PREFABRICAT PER A PAS DE VEHICLES 1/25

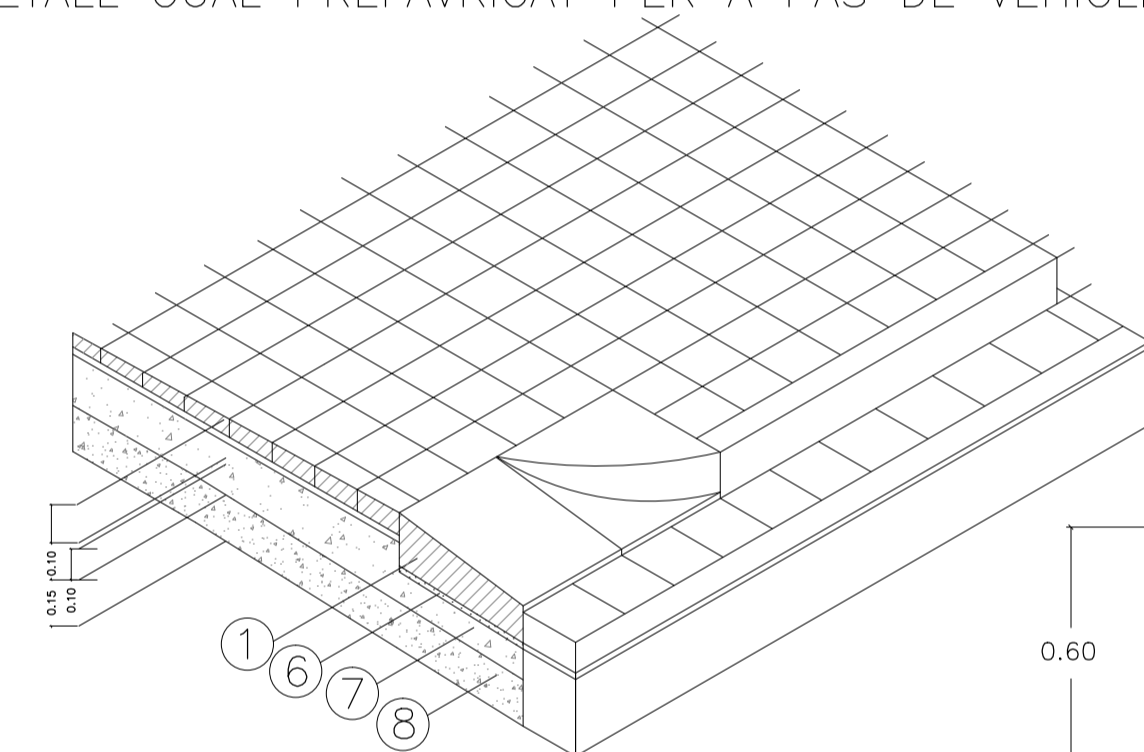

ALÇAT

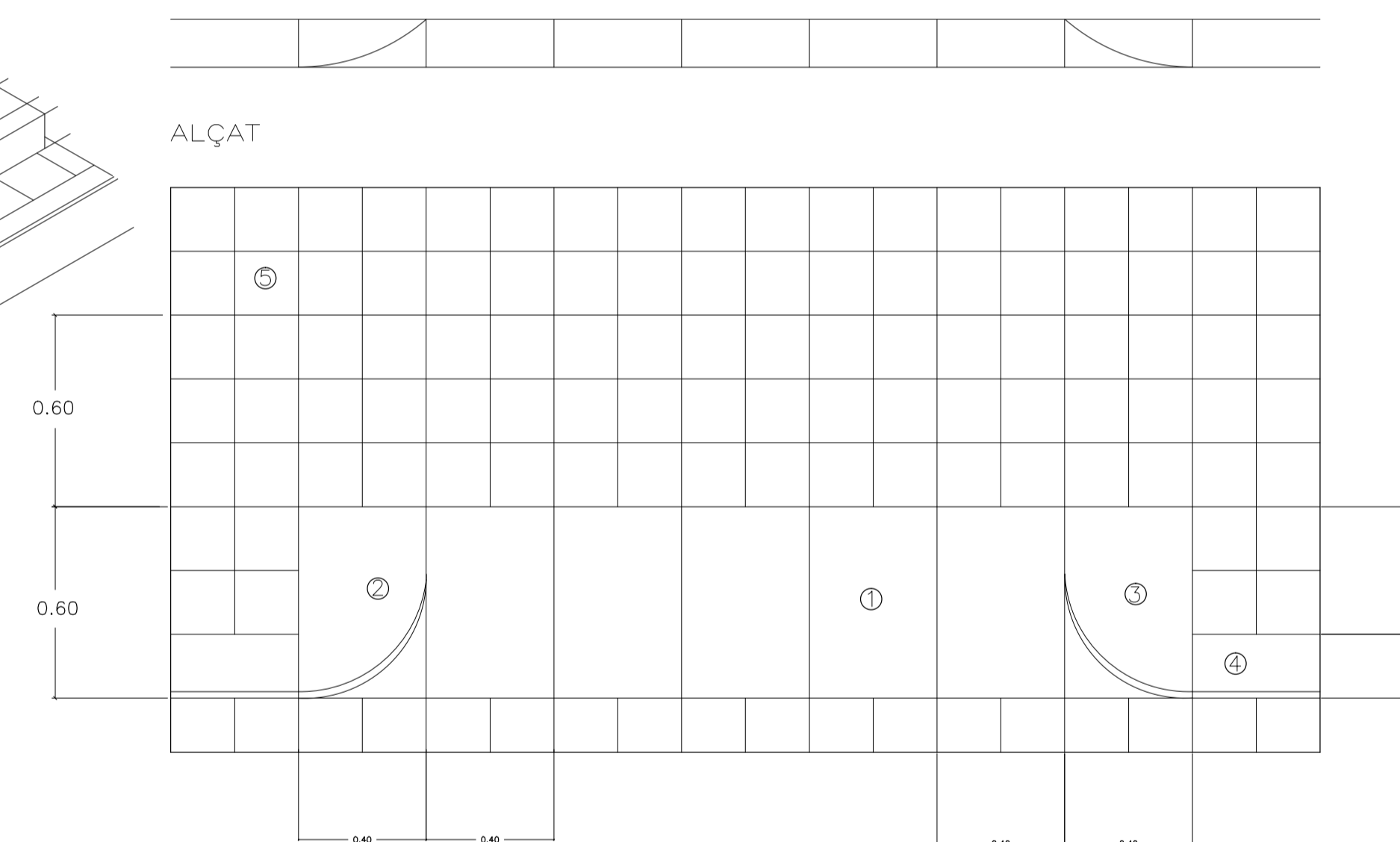

PLANTA

1. LLOSA PREFABRICADA DE FORMIGÓ DE 57x40x10cm.
2. PEÇA PREFABRICADA DE FORMIGÓ GUAL PEATONAL ESQUERRA 57x40x28cm.
3. PEÇA PREFABRICADA DE FORMIGÓ GUAL PEATONAL DRETA 57x40x28cm.
4. VORADA DE FORMIGÓ MODEL T-3 SÈRIE S DE 28x17x14x100cm.
5. LLOSETA HIDRÀULICA DE FORMIGÓ PRECOMPRESSES DE 20x20x4cm. DE 9 PASTILLES
6. MORTER M-60A
7. FORMIGÓ F-200
8. TOT-U ARTIFICIAL Z-3.

DETALL TIPUS DE FERM 1/20

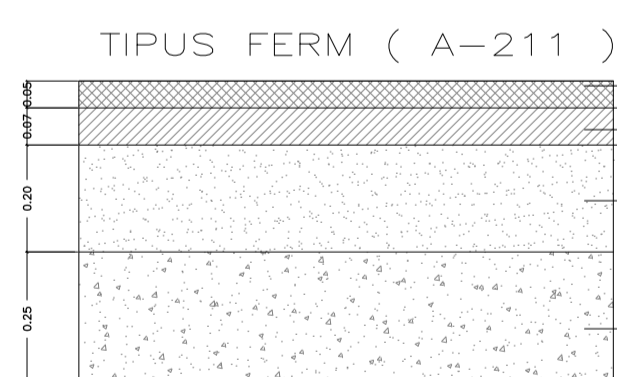

1. CAPA DE RODAMENT: mescla bituminosa en calent tipus V-a/D-12 granítica
2. REG D'ADHERÈNCIA: emulsió tipus ERC-1 1Kg/m2
3. CAPA INTERMÈDIA: mescla bituminosa en calent tipus G-20 calcari
4. REG D'IMPRIMACIÓ: emulsió tipus ERC-0 1.5Kg/m2
5. BASE GRANULAR: tot-u artificial Z-2
6. SUB-BASE GRANULAR: tot-u natural S-2

DETALL TIPUS DE FERM DE PECES DE FORMIGÓ DPF-1301 E 1/20

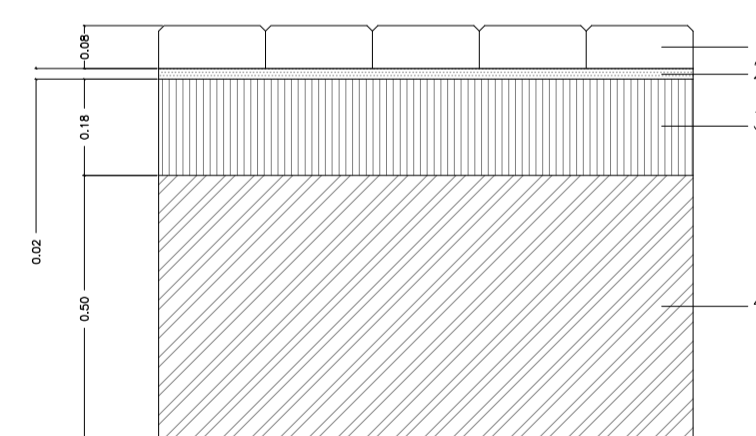

1. LLAMBORDA DE FORMIGÓ BICAPA
2. MORTER M-60/B DE 2cm.de gruix
3. BASE DE FORMIGÓ R-200
4. TERRES SELECCIONADES

**siac** arquitectura

era esquerra 15 1r  
08242 manresa  
siac@siacarquitectura.com  
t 938726119  
f 938722219

PROJECTE

**URBANITZACIÓ VIALS  
ÀMBIT UA-2  
CARRERS A,B,C  
I COMPLEMENTS**

PROMOTOR

Junta de Compensació de La UA-2

SITUACIÓ

carretera de Solsona i carretera de La Coma

LOCALITAT

Sant Llorenç de Morunys (Lleida)

PLÀNOL

**DETALLS  
PAVIMENTACIÓ**

ESCALA

vàries

No. PLÀNOL **D-21**

REFERÈNCIA

403-03

DATA

MAIG 2019

AUTOR

JORDI CAPELLAS I FARRÀS - RAMIR FERRER GALBANY (ARQUITECTES)

PROMOTOR

Sr. President de La Junta de Compensació de la UA-2